

RENAULT CLIO



erhältlich als Benziner, Diesel
oder als Full Hybrid



voller urbaner Energie

Erobern Sie die Stadt mit seinen dynamisch fließenden Linien, seiner umfassenden Konnektivität und mit bis zu 15 Fahrerassistenzsystemen, die Sie mit Ihrem Renault Clio überall unterstützen.



Entdecken Sie den Renault Clio jetzt auch in der Hybrid-Version.

Hybrid-Motorisierung mit 143 PS

vielfältige Individualisierungsmöglichkeiten

bis zu 15 Fahrerassistenzsysteme

vernetztes Infotainment-system

Multimedia-Display bis zu 9,3 Zoll

digitales Cockpit bis zu 10 Zoll

Renault Clio: Gesamtverbrauch kombiniert (l/100 km): 5,7-4,1; CO₂-Emissionen kombiniert (g/km): 129-95 (Werte nach WLTP).

Weitere Informationen zum offiziellen Kraftstoffverbrauch, zu den offiziellen spezifischen CO₂-Emissionen und dem Stromverbrauch neuer Personenkraftwagen können dem „Leitfaden über den Kraftstoffverbrauch, die CO₂-Emissionen und dem Stromverbrauch neuer Personenkraftwagen“ entnommen werden, der bei der Deutsche Automobil Treuhand (DAT) unentgeltlich erhältlich ist. Der Leitfaden steht außerdem als Download zur Verfügung.

Nähere Informationen zu den hier dargestellten Ausstattungsmerkmalen finden Sie in der aktuellen Preisliste.

interaktives Menü

01. Design

02. Fahrspaß

03. Multimedia

**04. fortschrittliche
Fahrerassistenzsysteme**

05. Personalisierungen

06. Maße

07. Kontakt

08. H1 human first program

09. Services

verführerische Formen

Ein dynamisches Profil mit markanten Flanken, elegante Linien und Design-Details, die seine unverwechselbare Persönlichkeit unterstreichen – sein konsequent moderner Look macht den Renault Clio unwiderstehlich attraktiv.



Die Lichtsignatur in C-Form und die Voll-LED-Scheinwerfer LED Pure Vision ziehen auch im Dunkeln bewundernde Blicke an.



17-Zoll-Leichtmetallräder „Magny-Cours R.S. Line“

Nähere Informationen zu den hier dargestellten Ausstattungsmerkmalen finden Sie in der aktuellen Preisliste.

E-Tech engineered: mehr Premium im Alltag

Der Renault Clio E-Tech engineered begeistert nicht nur mit seinem starken Full-Hybrid-Antrieb, sondern auch mit seinem exklusiven Stil. Das E-Tech Label an den Flanken zeigt, dass er Dynamik und Effizienz auf höchstem Niveau verbindet.



Die Lackierung in Dolomit-Grau bringt den goldfarbenen Frontspoiler im F1-Design optimal zur Geltung. Passend dazu unterstreichen die einzigartigen Leichtmetallräder seinen sportlichen Charakter.



Premium auch im Innenraum: Goldfarbene Design-Akzente sowie die Sitze mit eleganten Ziernähten machen den Alltag außergewöhnlich.



**konfigurieren Sie
hier Ihren Clio →**

Nähere Informationen zu den hier dargestellten Ausstattungsmerkmalen finden Sie in der aktuellen Preisliste.

Überzeugender Full Hybrid

In der Vollhybrid-Version begeistert der Renault Clio E-Tech mit kraftvoller Beschleunigung und niedrigem Verbrauch.

Die E-Tech Hybrid-Technologie bietet viel Leistung bei reduzierten CO₂-Emissionen. So wird der Renault Clio noch attraktiver.



Im Stadtverkehr kann er bis zu 80 Prozent der Zeit elektrisch* fahren – geräuscharm und kraftstoffsparend. Und weil er die dazu nötige Energie beim Fahren selbst gewinnt, erspart er Ihnen auch das Aufladen.



Digitale 7-Zoll-Instrumententafel mit Fahrtinformationen



Informationen zum Energiemanagement

* Im WLTP-Stadtzyklus. WLTP (Worldwide Harmonised Light Vehicles Test Procedure): Dieses neue Verfahren führt zu Ergebnissen, die wesentlich näher an den tatsächlichen Alltagswerten liegen als der vorherige Testzyklus NEFZ.

Nähere Informationen zu den hier dargestellten Ausstattungsmerkmalen finden Sie in der aktuellen Preisliste.

sicher vernetzt

Willkommen im digitalen Cockpit. Mit dem Multi-Sense-System individualisieren Sie die Fahrcharakteristik und die Lichtstimmung.



Über den 9,3-Zoll-Touchscreen⁽¹⁾ haben Sie mit Easy Link⁽²⁾ Zugriff auf Ihre Multimedia-Inhalte und das vernetzte Navigationssystem.



Induktions-Ladefläche⁽¹⁾

⁽¹⁾ Ausstattungsabhängig.

⁽²⁾ Kompatibel mit Android Auto™ oder Apple CarPlay™.

**konfigurieren Sie
hier Ihren Clio →**

Nähere Informationen zu den hier dargestellten Ausstattungsmerkmalen finden Sie in der aktuellen Preisliste.

04. fortschrittliche Fahrerassistenzsysteme



bis zu 15 fortschrittliche Fahrerassistenzsysteme

Mit den innovativen Technologien des Renault Clio sind Sie immer sicher und entspannt unterwegs.

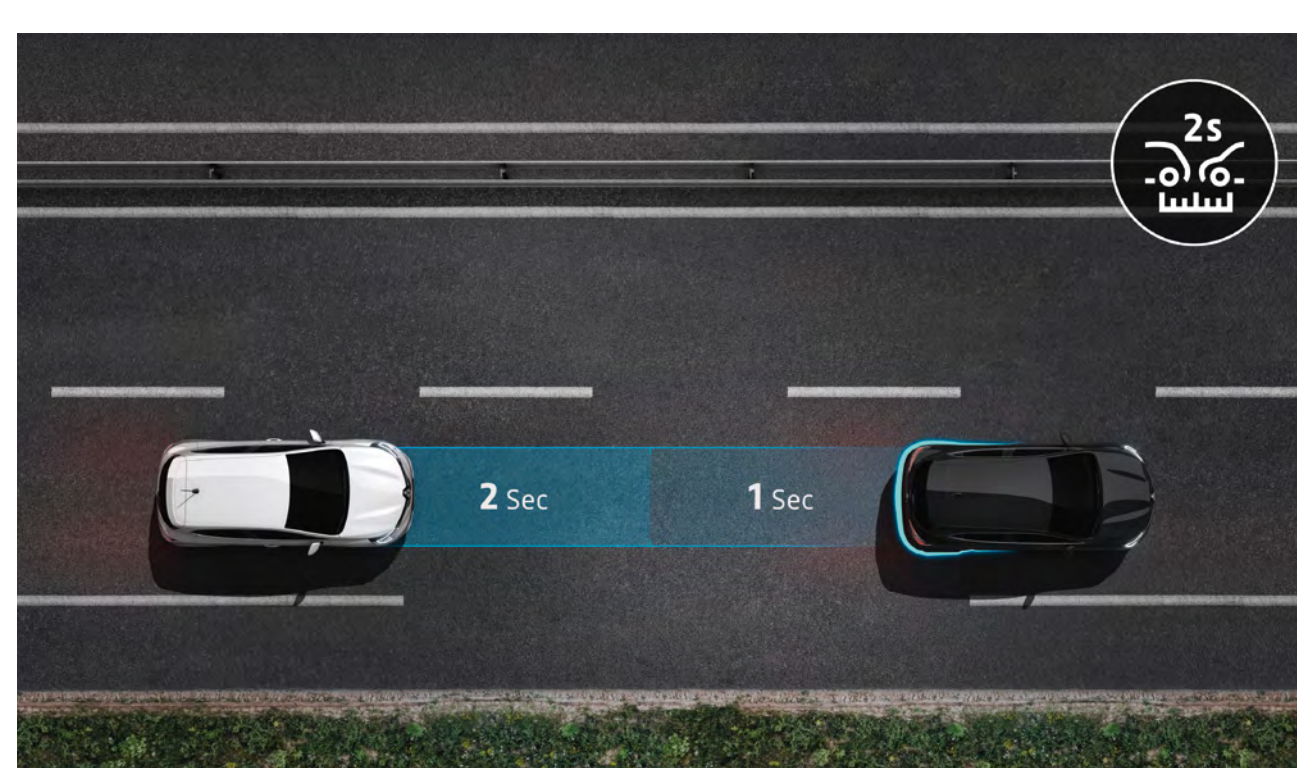

Sicherheitsabstandswarner
Der Frontradar berechnet den Abstand zum vorausfahrenden Fahrzeug und löst einen akustischen und visuellen Alarm im Falle von Kollisionsgefahr aus.

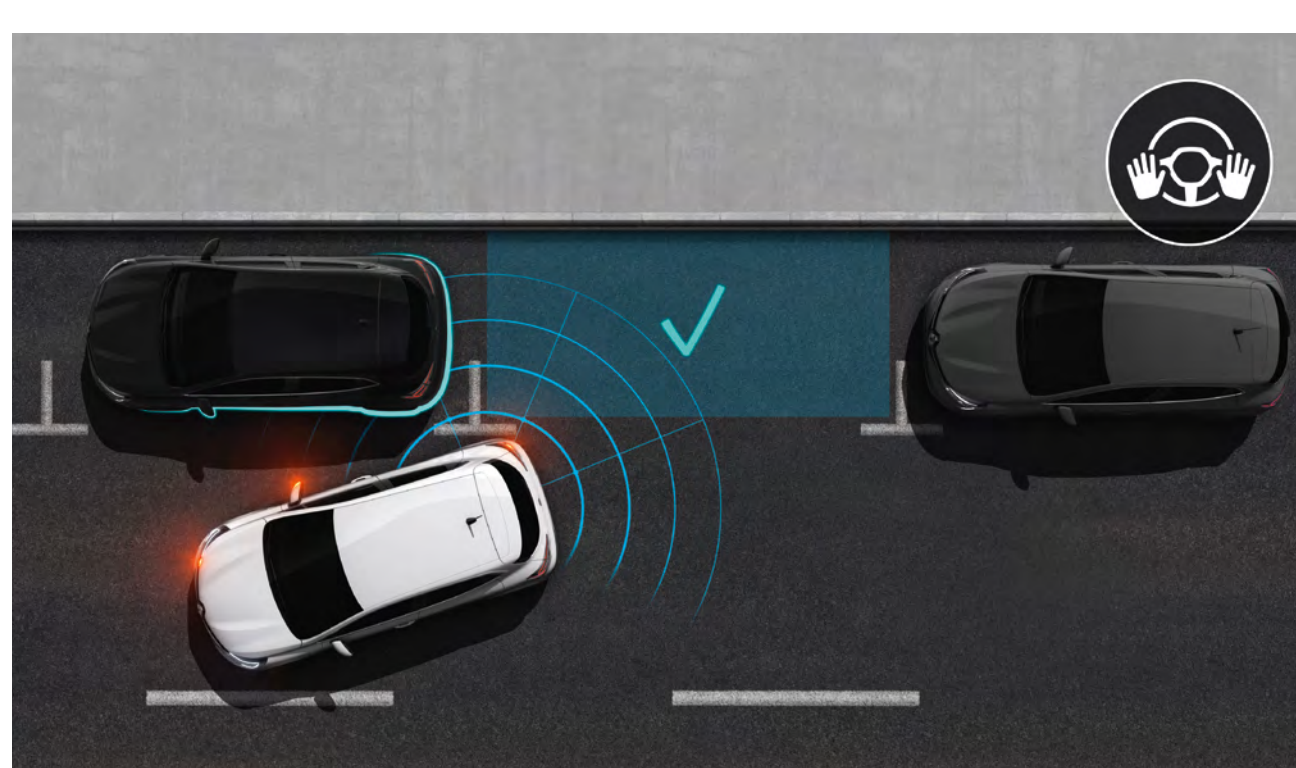

automatisches Einparken
Der Easy-Park-Assistent lenkt Ihren Renault Clio von selbst in jede Parklücke. So wird das Leben in der Stadt viel leichter.

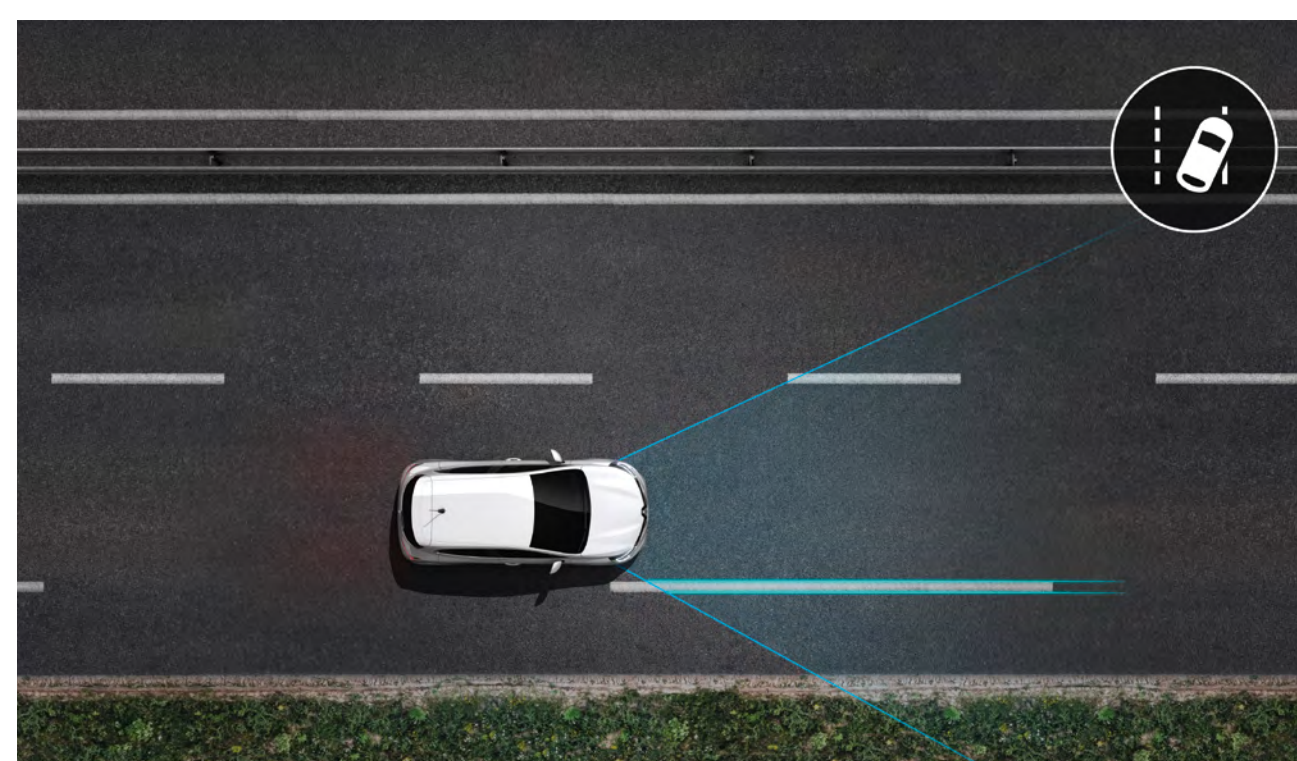

Spurhaltewarner
Informiert den Fahrer im Falle einer unfreiwilligen Berührung oder Überquerung der durchgezogenen oder gestrichelten Linie ohne vorherige Betätigung des Blinkers.

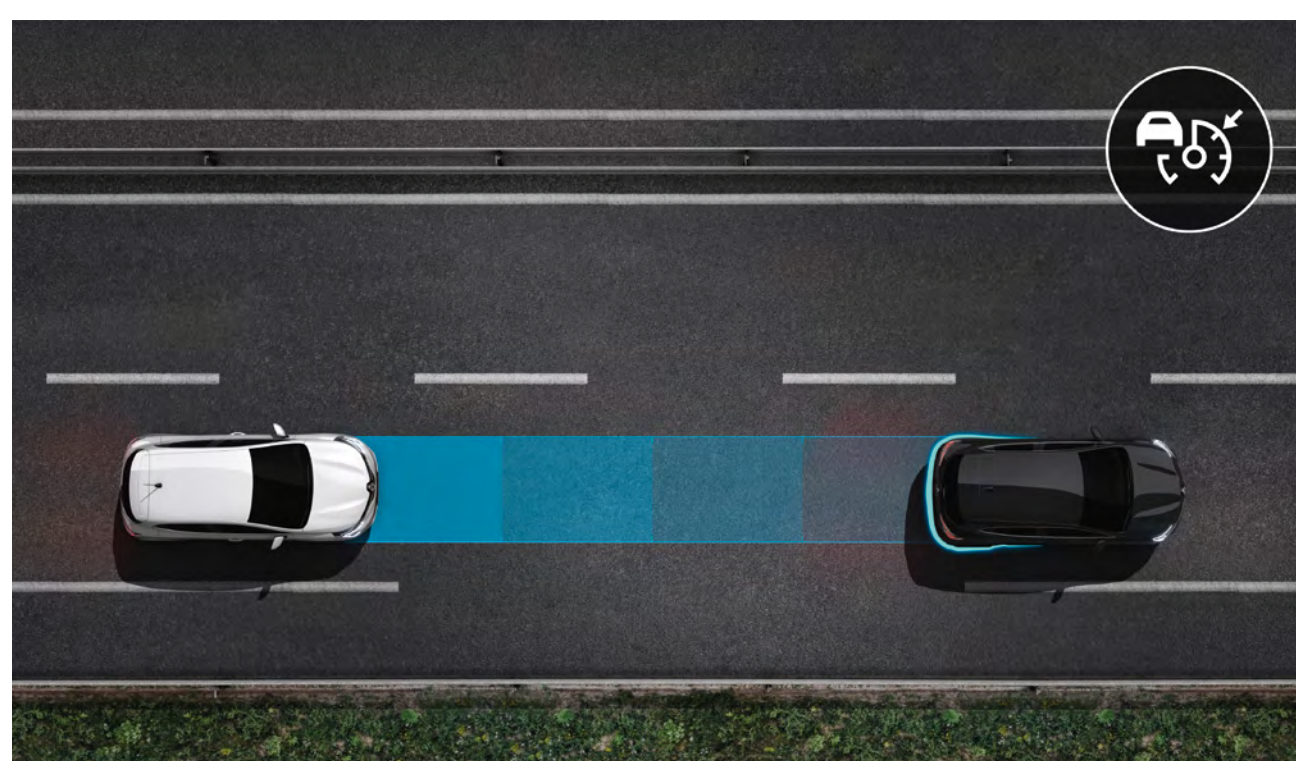

adaptiver Tempopilot
Hält ausreichend Sicherheitsabstand zu vorausfahrenden Fahrzeugen, bremst bei zu geringem Abstand ab und beschleunigt, wenn die Straße frei ist.

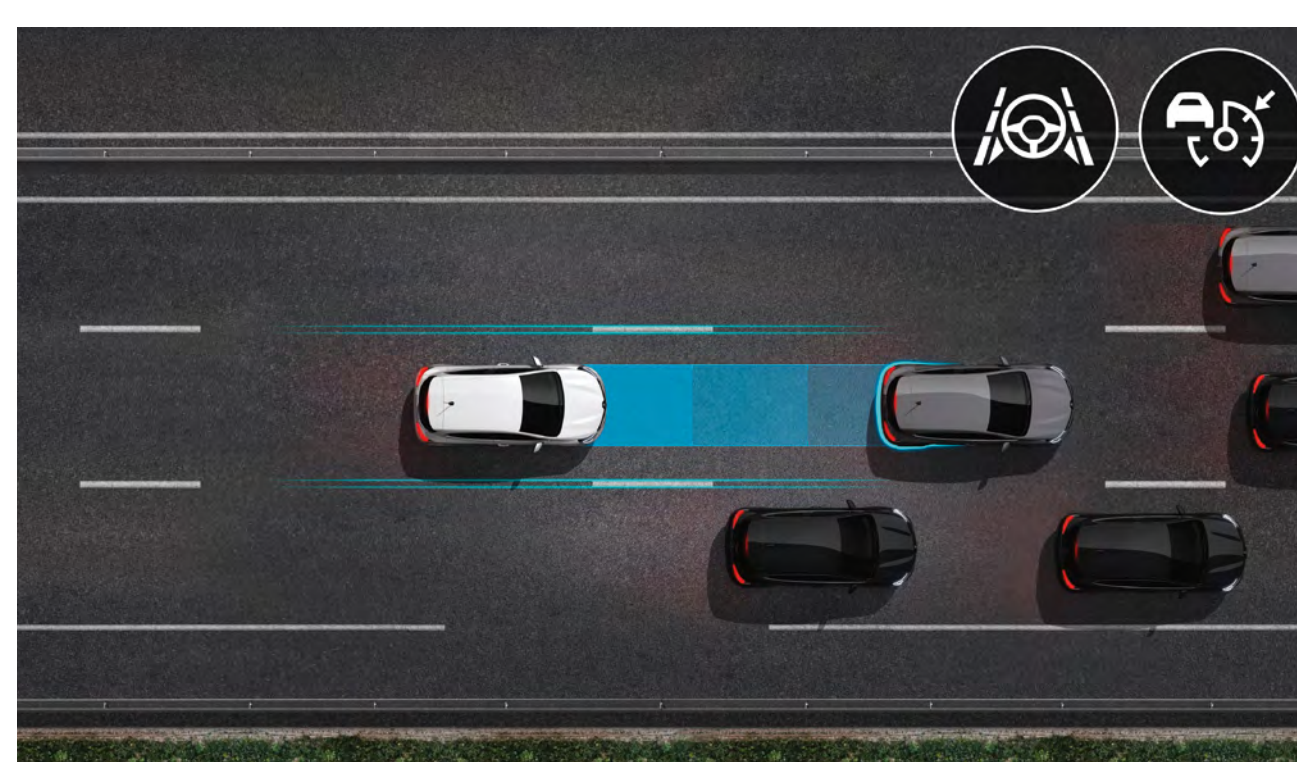

Autobahn- und Stauassistent
Dieser Assistent unterstützt Sie dabei, die Spur zu halten und die Geschwindigkeit an die Verkehrslage anzupassen. Wenn nötig, bremst er Ihren Clio auch bis zum vollständigen Stillstand ab. Das macht Autobahnfahrten und Staus wesentlich entspannter.

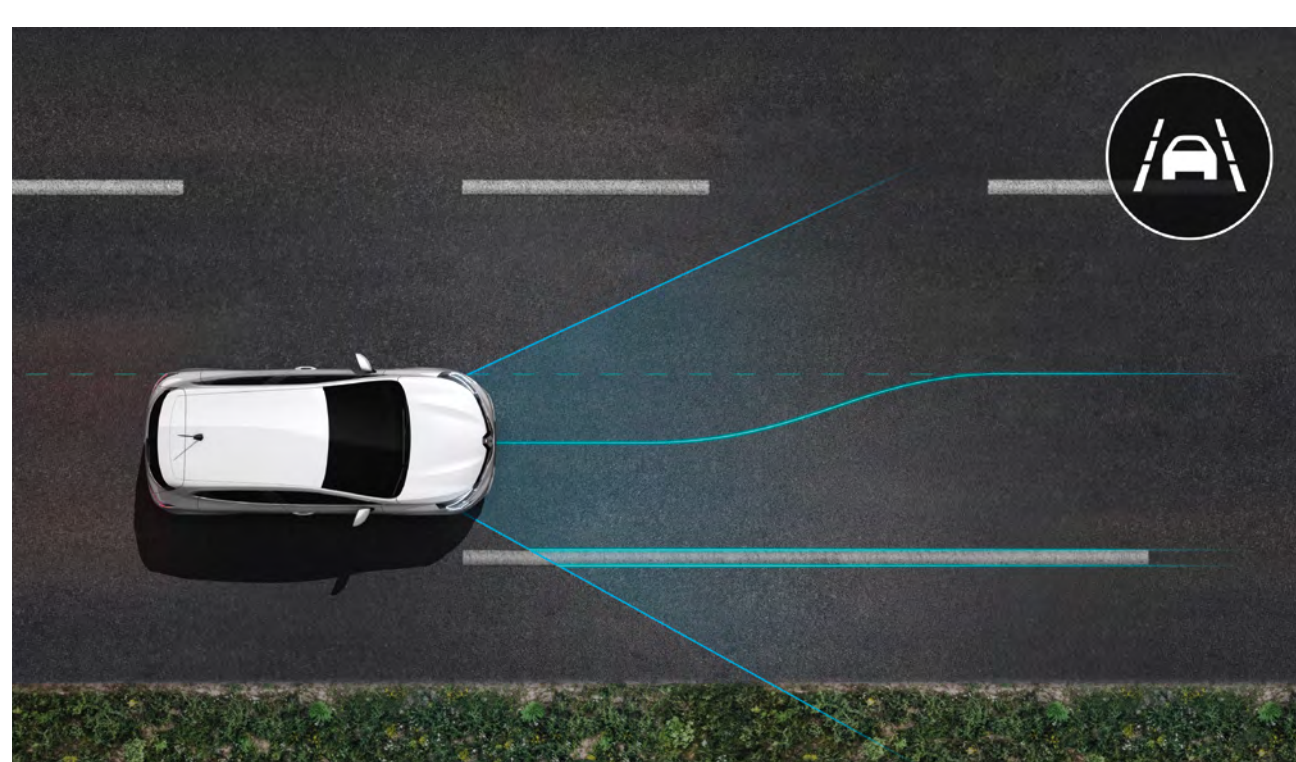

Spurhalteassistent
Serienmäßig achten Spurhaltewarner und Spurhalteassistent zwischen 70 km/h und 160 km/h aktiv auf Ihre Sicherheit und wenden eine Korrektur der Lenkung an, falls Sie eine durchgezogene oder unterbrochene Linie überfahren, ohne den Blinker zu setzen.

Fahrerassistenzsysteme

- Tempopilot mit Geschwindigkeitsbegrenzer
- Adaptiver Tempopilot
- Verkehrszeichenerkennung
- Autobahn- und Stauassistent

Einparkhilfen

- Rückwärtige Ausparkhilfe mit Querverkehrswarner
- 360° Kamera
- Easy-Park-Assistent

Sicherheitsassistenten

- Notbremsassistent mit Radfahrer-Erkennung
- Notbremsassistent mit Fußgänger-Erkennung
- Notbremsassistent
- Toter-Winkel-Warner
- Sicherheitsabstandswarner
- Spurhaltewarner
- Spurhalteassistent
- Fernlichtassistent

mehr Infos zu Fahrerassistenzsystemen →

Nähere Informationen zu den hier dargestellten Ausstattungsmerkmalen finden Sie in der aktuellen Preisliste.

05. Personalisierungen

Lackierungen



Arktis-Weiß¹



Platin-Grau²



Black-Pearl-Schwarz²



Dolomit-Grau²



Valencia-Orange²



Iron-Blau²



DeZir-Rot²

¹ Uni-Lackierung.
² Metallic-Lackierung.

Darstellung nicht vertraglich bindend.

**konfigurieren Sie
hier Ihren Clio →**

Nähere Informationen zu den hier dargestellten Ausstattungsmerkmalen finden Sie in der aktuellen Preisliste.

05. Personalisierungen

Ausstattungen



Equilibre*

- Online-Multimediasystem Easy Link mit 7-Zoll-Touchscreen, kabellose Smartphone-Integration und DAB+ Radio
- Spurhalteassistent
- Tempopilot mit Geschwindigkeitsbegrenzer



Evolution*

- 16-Zoll-Leichtmetallräder „Ediris“
- Einparkhilfe hinten
- LED-Tagfahrlicht vorne mit C-förmiger Signatur



Techno*

- Elektronische Parkbremse mit Auto-Hold-Funktion
- Keycard Handsfree
- Rückfahrkamera



R.S. Line

- 17-Zoll-Leichtmetallräder „Magny-Cours“, grau lackiert
- Online-Multimediasystem Easy Link 9,3-Zoll-Touchscreen mit Smartphone-Integration und Navigation
- Stoffpolsterung „R.S. Line“ in Schwarz mit roten Zierstreifen



E-Tech engineered

- 17-Zoll-Leichtmetallräder „Magny-Cours“ mit goldenem Element
- Schwarz eingefasster Kühlergrill und Renault Logo
- Stoffpolsterung in Schwarz mit weißen Zierstreifen und Ziernähten in Gold

* Abbildung zeigt optionale Ausstattung.

**konfigurieren Sie
hier Ihren Clio →**

Nähere Informationen zu den hier dargestellten Ausstattungsmerkmalen finden Sie in der aktuellen Preisliste.

05. Personalisierungen

Polster



Stoffpolsterung „Mountain 3D“ in Schwarz-Anthrazit

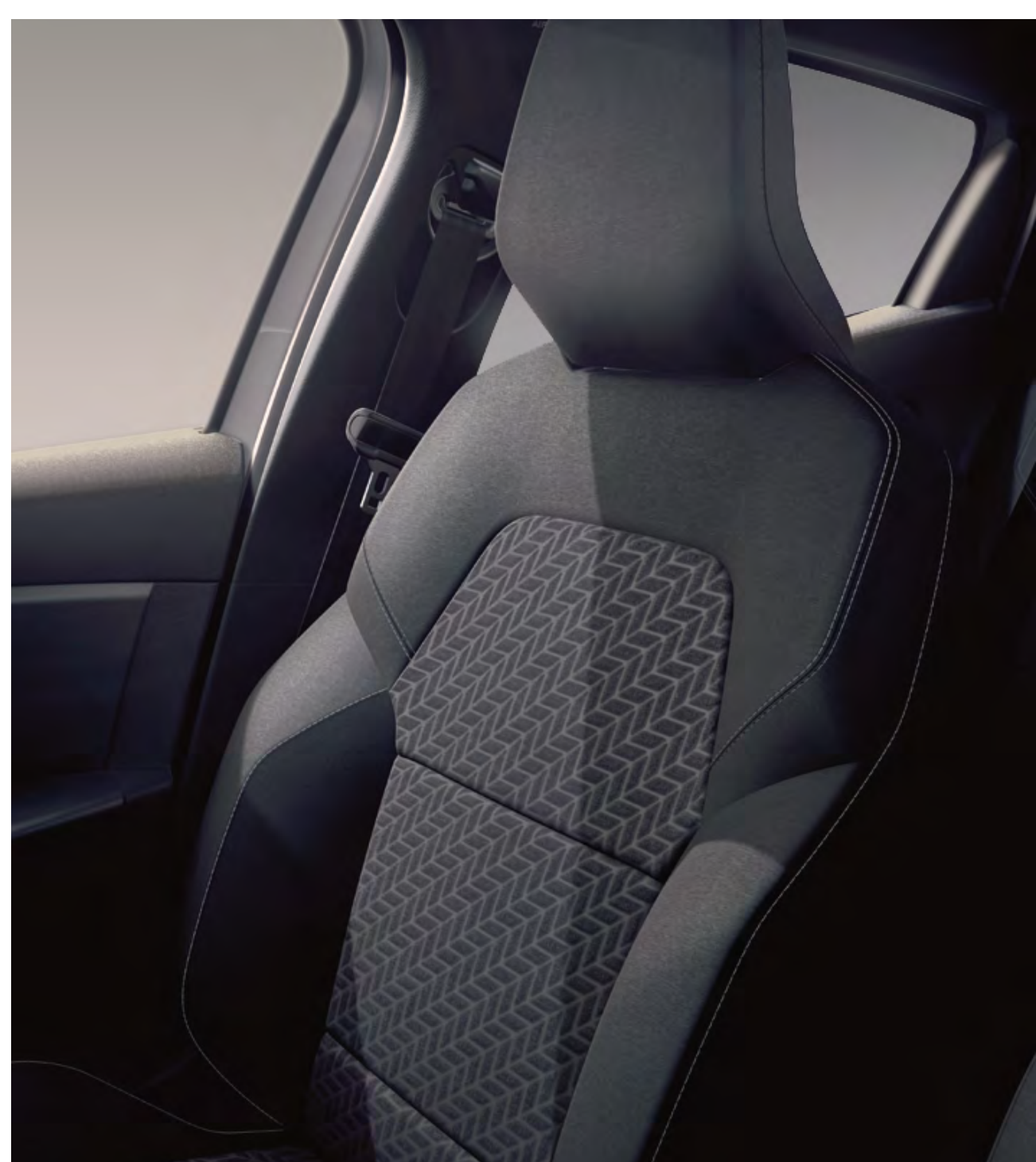

Stoffpolsterung „Evolution“ in Schwarz-Anthrazit mit Fischgrätmuster und geprägten Seitenkissen

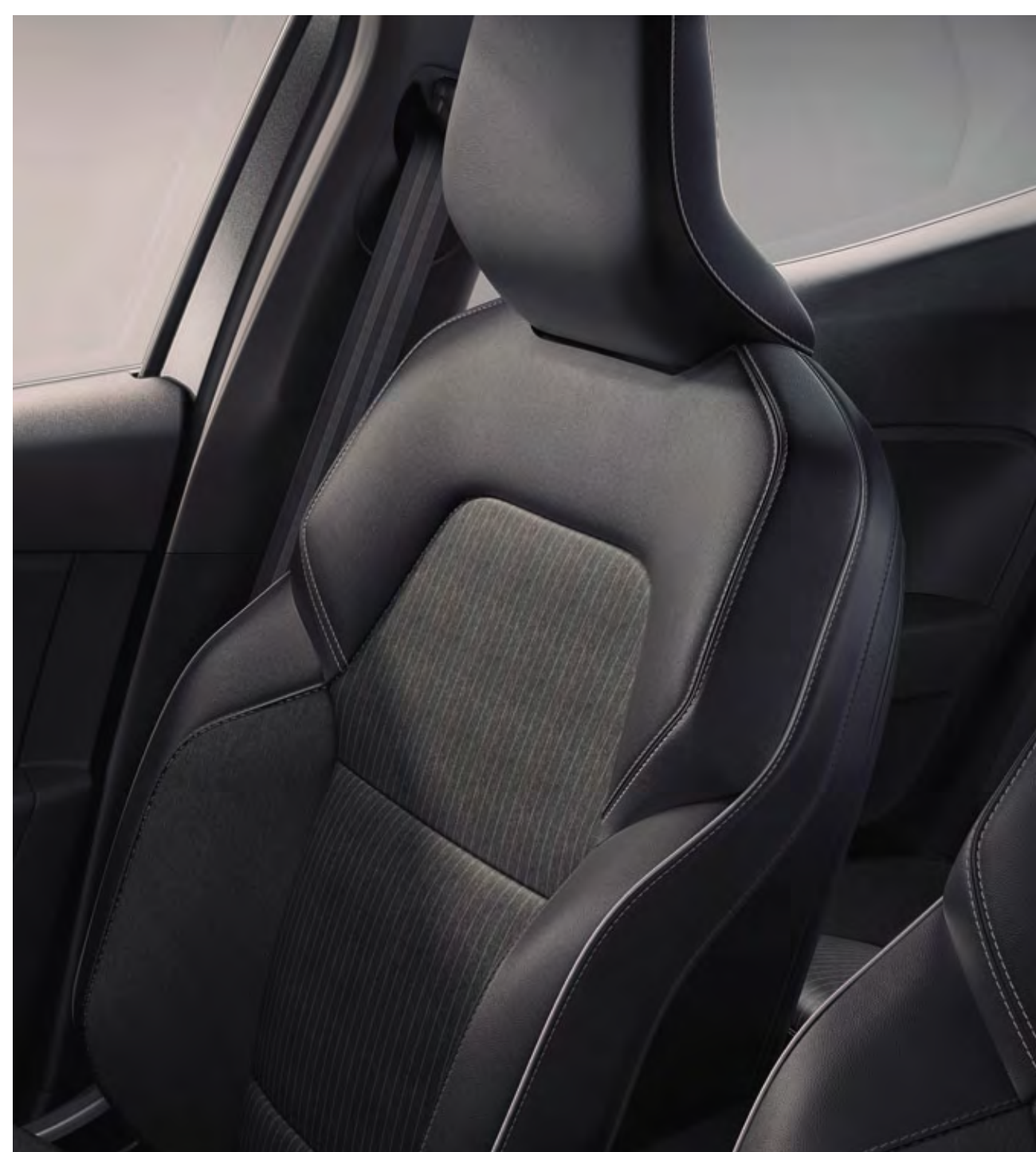

Polsterung „Techno“ in Lederoptik in Schwarz-Anthrazit

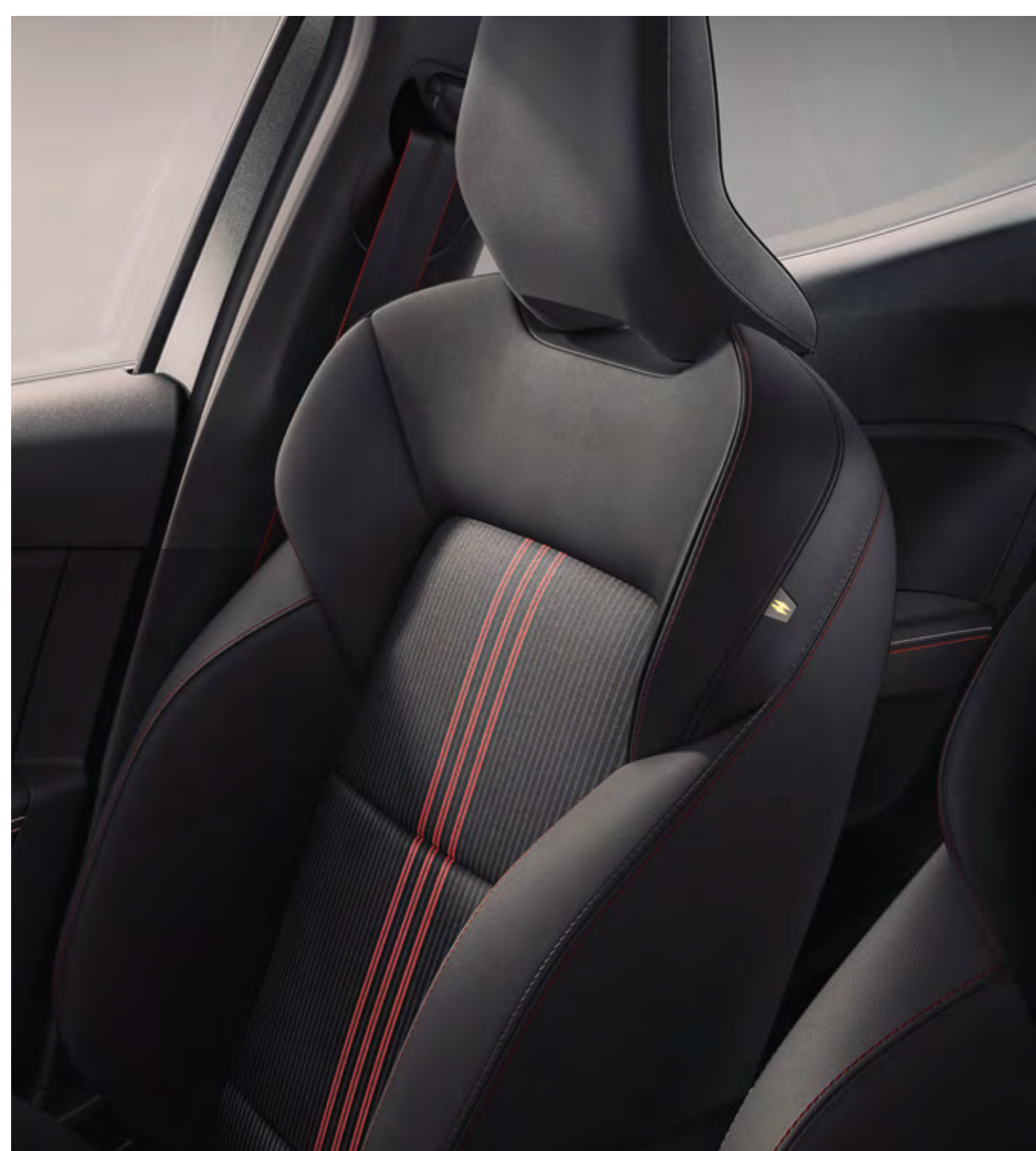

Stoffpolsterung „R.S. Line“ in Schwarz mit roten Zierstreifen

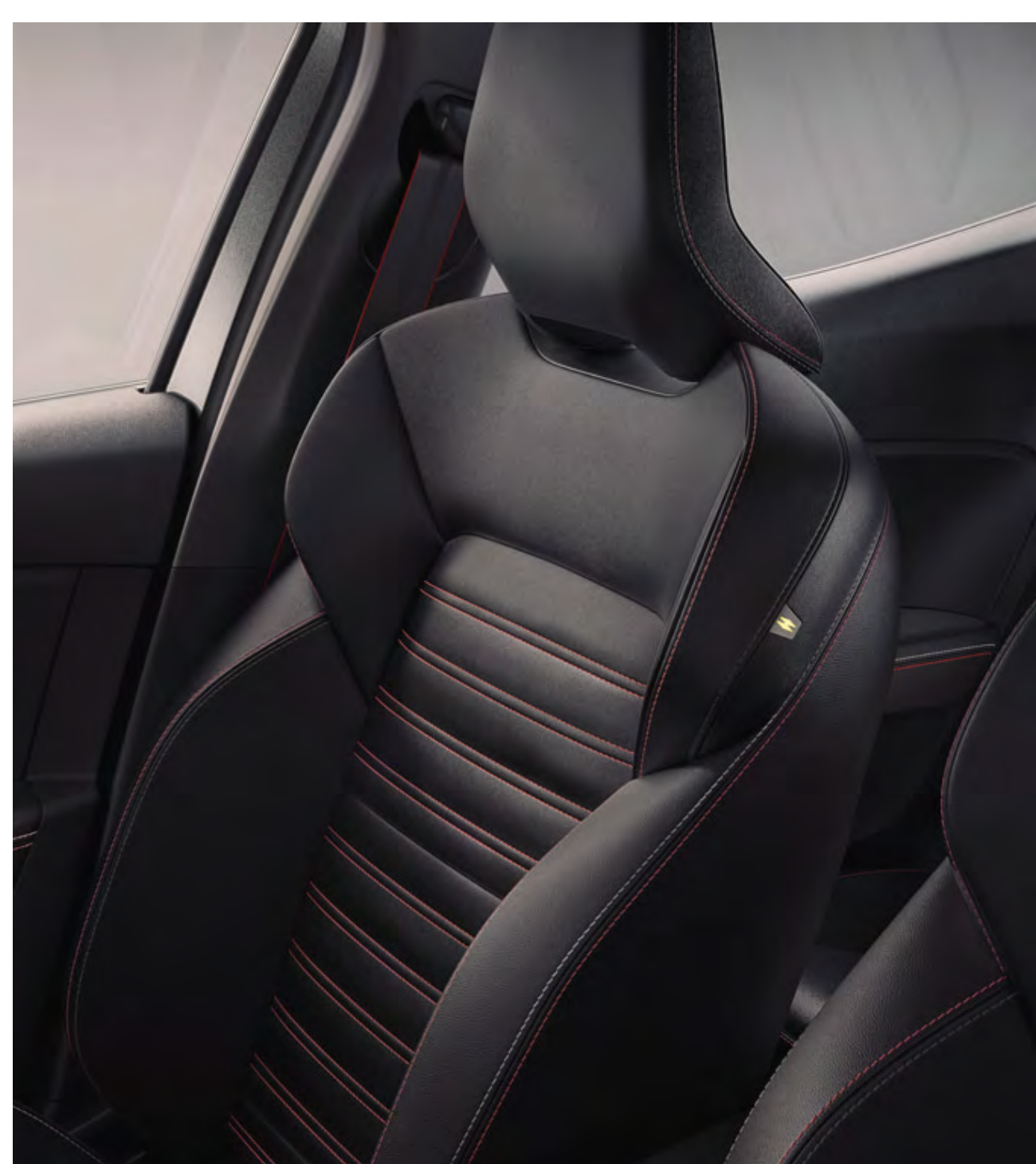

Lederpolsterung* „R.S. Line“ in Schwarz mit roten Ziernähten



Stoffpolsterung in Schwarz mit weißen Zierstreifen und Ziernähten in Gold

*Leder kombiniert mit hochwertiger Ledernachbildung.

Felgen



15-Zoll-Stahlräder mit Radabdeckung „Kala“



16-Zoll-Flexwheel „Amicitia“



16-Zoll-Leichtmetallräder „Ediris“



16-Zoll-Leichtmetallräder „Philia“, glanzgedreht mit Schwarz



17-Zoll-Leichtmetallräder „Viva Stella“, glanzgedreht mit Schwarz



17-Zoll-Leichtmetallräder „Magny-Cours R.S. Line“



17-Zoll-Leichtmetallräder „Magny-Cours“ mit goldenem Element

**konfigurieren Sie
hier Ihren Clio →**

Nähere Informationen zu den hier dargestellten Ausstattungsmerkmalen finden Sie in der aktuellen Preisliste.

Zubehör



Fahrradträger

Der von Renault entwickelte falt- und klappbare Fahrradträger lässt sich mit einem Handgriff an der Anhängerkupplung befestigen und ermöglicht ungehinderten Zugang zum Kofferraum, selbst wenn die Fahrräder auf dem Fahrradträger angebracht sind.



Anhängerkupplung, halbelektrisch einklappbar, 13-polig

Nützliches Zubehör für mehr Transportmöglichkeiten. Wenn die Anhängerkupplung gebraucht wird, lässt sie sich mit einem Schalter im Kofferraum einfach ausklappen. Eingeklappt ist sie praktisch unsichtbar, um das elegante Design Ihres Clio nicht zu stören.



Kofferraumschutz EasyFlex

Rutschfest und wasserdicht – so schützt er Ihren Clio, wenn Sie sperriges oder schmutziges Gepäck transportieren müssen.



Begrüßungslicht im Unterboden

So finden Sie Ihren Clio auch auf dunklen Parkplätzen direkt. Sobald Sie sich ihm nähern oder per Knopfdruck auf die Fernbedienung begrüßt er Sie mit diesem Licht auf dem Boden unter den Türen.



Mittelarmlehne vorne

Genießen Sie mehr Fahrkomfort, und freuen Sie sich über zusätzlichen Stauraum.

**mehr Original-Zubehör
finden Sie hier →**

06. Maße

Abmessungen & Kofferraumvolumen

(Angaben in mm)

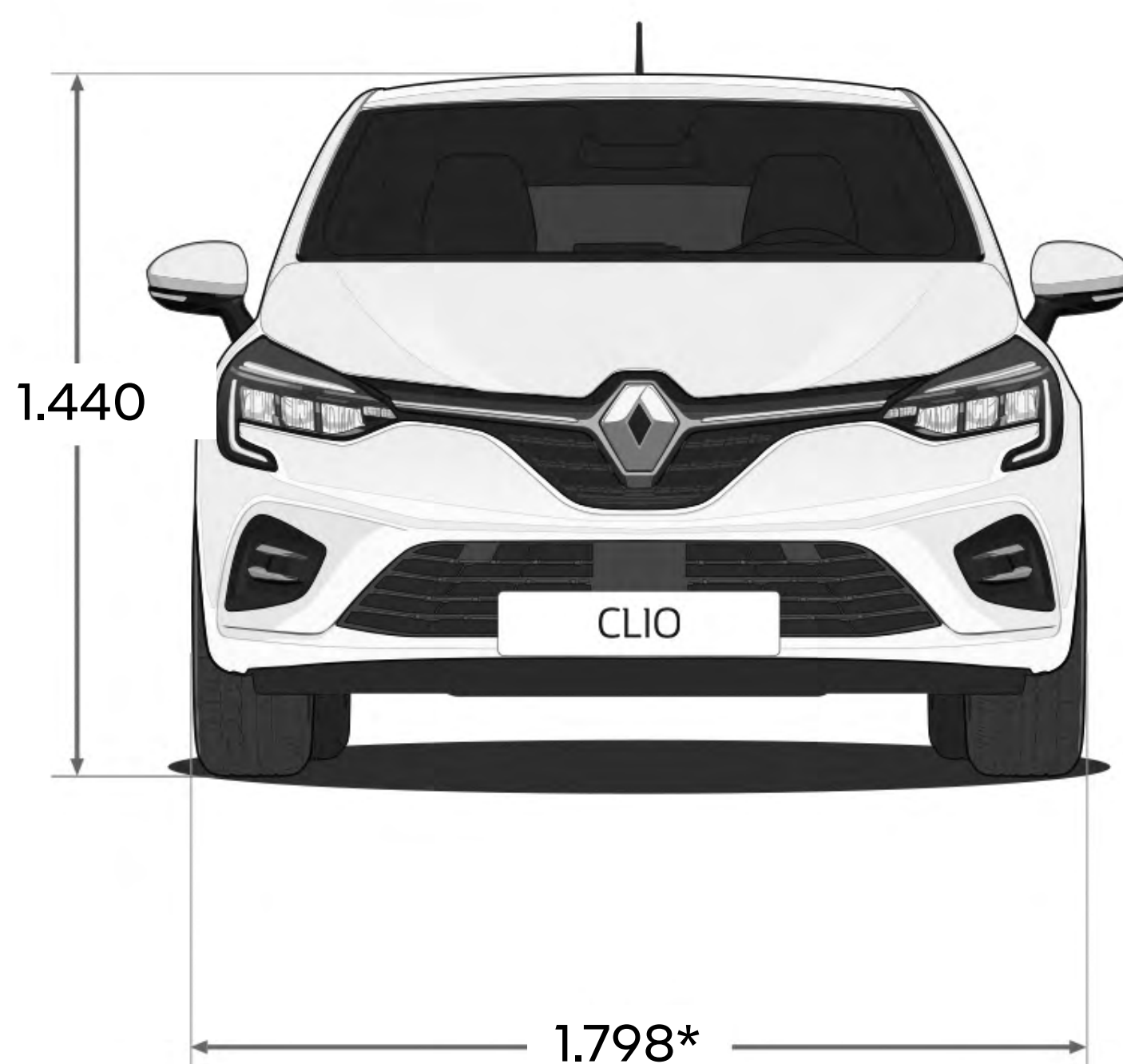
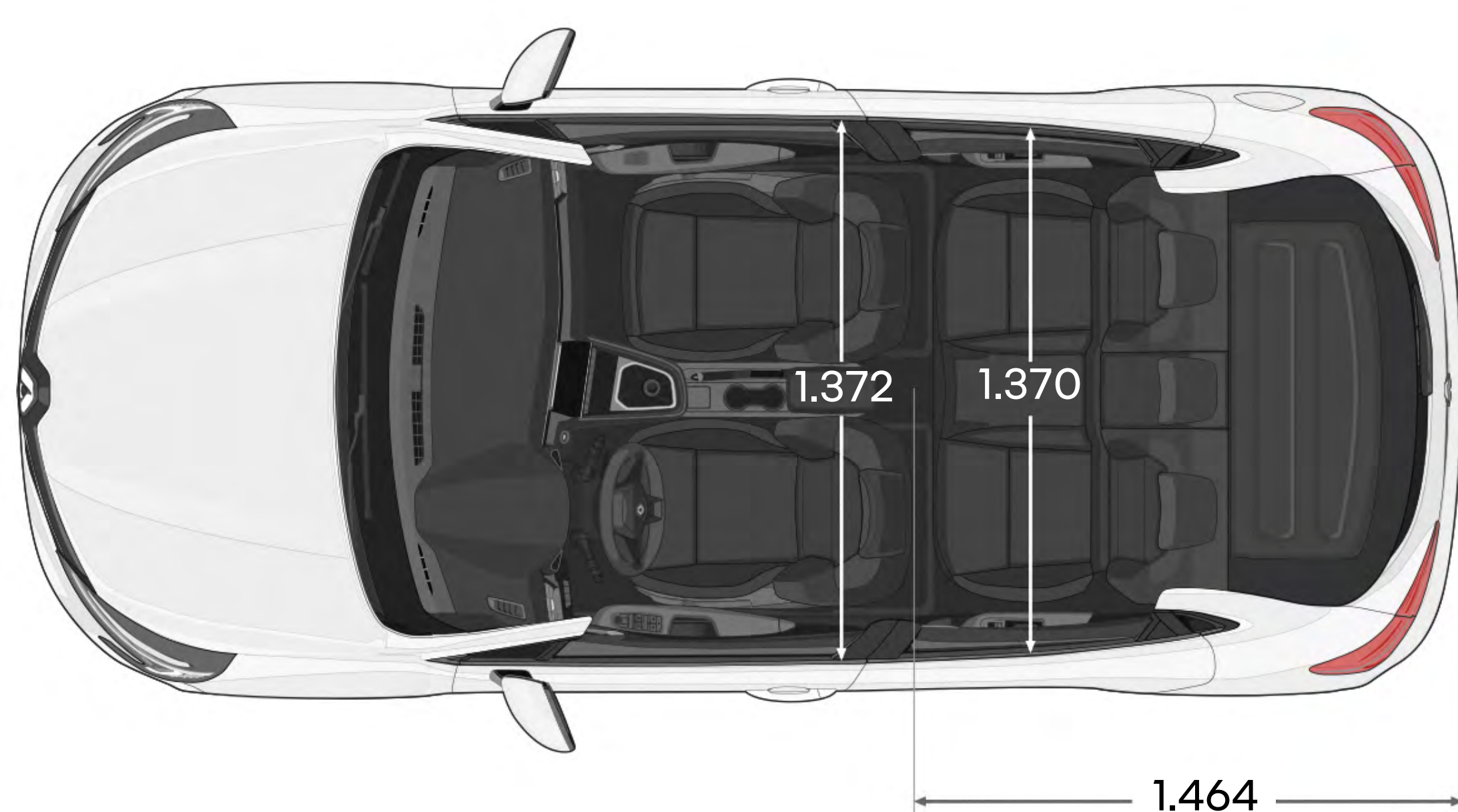
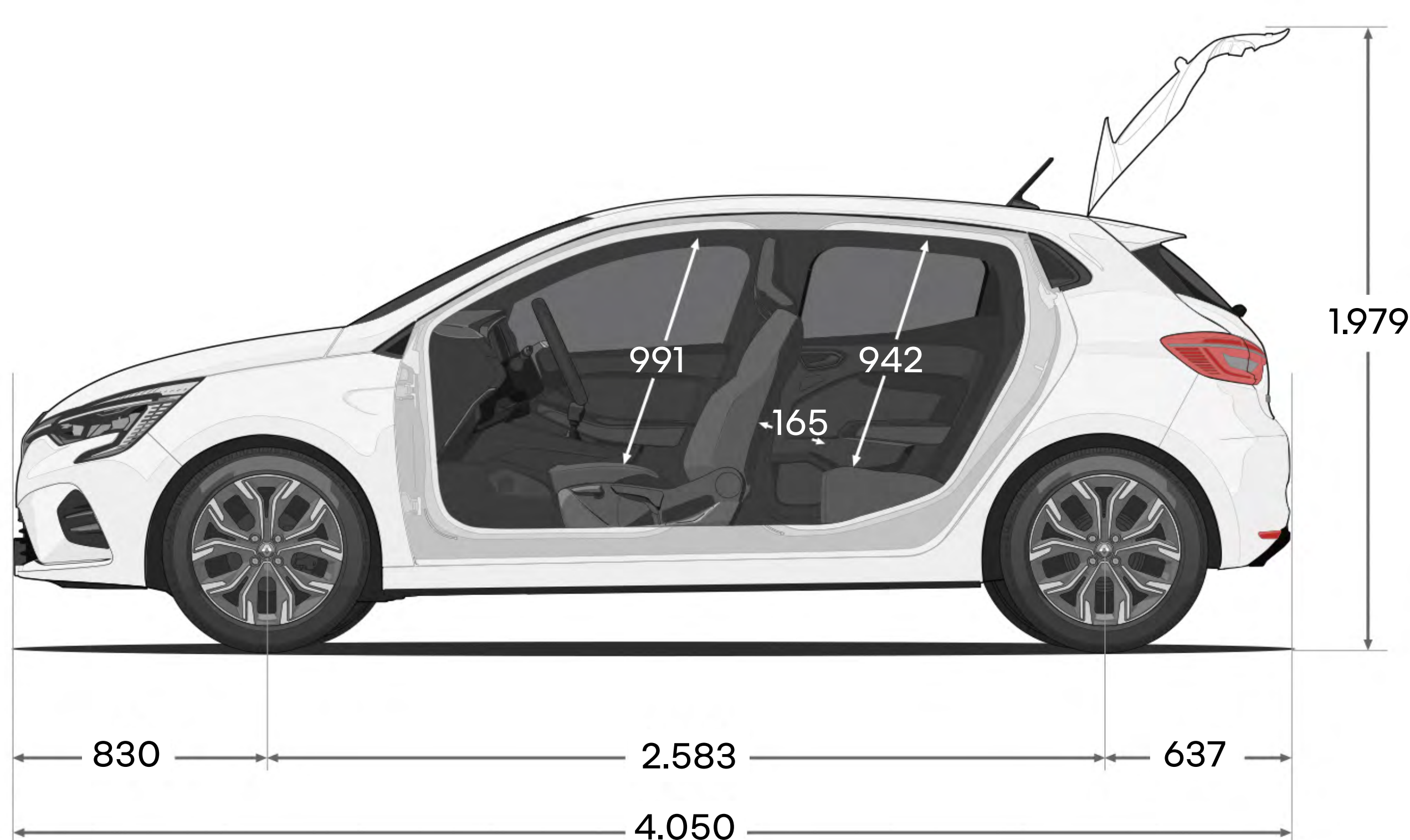

* Breite ohne Außenspiegel.

Kofferraumvolumen (in Litern)

Unter Kofferraumabdeckung nach VDA-Norm	340/254 ¹
Bei umgeklappter Rücksitzbank bis zum Dach	1.069

¹Für E-Tech Full Hybrid.

Nähere Informationen zu den hier dargestellten Ausstattungsmerkmalen finden Sie in der aktuellen Preisliste.

mehr erfahren

Der Renault Clio hat ihr Interesse geweckt? Dann sollten Sie ihn bei einer unverbindlichen Probefahrt persönlich kennenlernen. Wir sind sicher: Er wird Sie begeistern!

Probefahrt mit dem Clio vereinbaren →

Probefahrt mit dem Clio E-Tech vereinbaren →

Oder sind Sie schon überzeugt? Dann fordern Sie gleich ein individuelles Angebot an.

hier unverbindliches Angebot für Ihren Clio anfordern →

hier unverbindliches Angebot für Ihren Clio E-Tech anfordern →



08. H1 human first program



Renault hat zusammen mit Forschern, der Feuerwehr und anderen Experten ein umfassendes Sicherheitskonzept entwickelt – das „human first program“.

Um die Sicherheit im Straßenverkehr für alle Verkehrsteilnehmer – Fußgänger, Radfahrer und Autofahrer – zu verbessern, hat das „human first program“ mehrere Ziele:

1. Sicherheitsausrüstungen und fortschrittliche Fahrerassistenzsysteme entwickeln, um Unfälle zu verhindern

Seit 1970 wurden über 2.000 Sicherheitspatente angemeldet, bis zu 32 innovative Fahrerassistenzsysteme und mehr als 60 Sicherheitsausrüstungen entwickelt und Fahrzeuge mit bis zu 7 Airbags, Isofix-Kindersitzbefestigung und Renault Fixe4sure ausgestattet.

2. gemeinsam mit der Feuerwehr Innovationen entwickeln, um bei Unfällen besser helfen zu können

Im Programm QRescue wurden schon über 5.000 Feuerwehrleute in 17 Ländern weltweit ausgebildet, jährlich werden etwa 600 Fahrzeuge für die Ausbildung gespendet.

3. große Summen in Forschung und Entwicklung investieren, um die Unfallzahlen und ihre Schwere zu verringern

Fortschrittliche Assistenzsysteme wie „Safety Score“ oder „Safety Coach“ unterstützen den Fahrer, indem sie sein Fahrverhalten analysieren, Auffälligkeiten erkennen und Hinweise für sichereres Fahren geben.

Renault Financial Services

So können Sie sorgenfrei in Ihren neuen Renault Clio einsteigen!

Renault Financial Services ist Ihr erfahrener Partner für Finanzierung, Leasing, Versicherungen und Services rund um die Marke Renault.

Die Automobilbank von Renault verankert Service und Innovation in ihrer DNA und erleichtert Ihnen den Zugang zur Automobilnutzung ganz nach Ihrem Wunsch.

Mit modernen und individuellen Angeboten schafft Renault Financial Services eine erschwingliche und nachhaltige Mobilität für alle.

Renault Care Service

Wir möchten, dass Sie mit Ihrem Renault immer rundum zufrieden sind. Deshalb haben wir Services entwickelt, die perfekt zu Ihrem Fahrzeug und zu Ihren persönlichen Wünschen passen.

Online Kostenvoranschläge einholen und Termine vereinbaren, Pannenhilfe anfordern, Wartungsverträge, maßgeschneiderte Versicherungen und das individuelle Programm My Renault – alles, um Ihnen das Leben leichter zu machen.



Wir haben alles darangesetzt, dass der Inhalt dieser Broschüre am Tag der Veröffentlichung korrekt und auf dem neusten Stand ist. Renault behält sich im Rahmen seiner Politik zur ständigen Verbesserung der Produkte das Recht vor, die Spezifikationen und die beschriebenen und abgebildeten Fahrzeuge jederzeit zu ändern. Diese Änderungen werden den Renault Partnern schnellstmöglich mitgeteilt. Bitte erfragen Sie die neusten Informationen bei Ihrem Renault Partner. Aufgrund der technischen Unterschiede von genutzten Geräten können die in dieser Broschüre abgebildeten Farben geringfügig von den tatsächlichen Farbtönen des Lacks oder der Innenausstattungsmaterialien abweichen. Alle Rechte sind vorbehalten. Die Vervielfältigung, auch auszugsweise, ohne vorherige schriftliche Zustimmung von Renault ist verboten. Eine Werbung der Renault Deutschland AG, Peter-Huppertz-Straße 5, 51063 Köln.

Publicis – crédits photo : P. Johall, Recom, S. Staub, Prodigious Production, © Renault Marketing 3D-Commerce – Juli 2023.

Renault empfiehlt 