

# RENAULT MEGANE





## Das Wesentliche

**Als Kompaktmodell oder als Kombi**

**Mit Hybridantrieb**

**Vernetztes Infotainment-system**

**Bis zu 563 Liter Kofferraumvolumen**

**12 Fahrerassistenzsysteme**

**Renault Megane:** Gesamtverbrauch kombiniert (l/100 km): 8,4-1,2; Stromverbrauch kombiniert (kWh/100 km): 14,8-0,0; CO<sub>2</sub>-Emissionen kombiniert (g/km): 190-28 (Werte nach WLTP). Weitere Informationen zum offiziellen Kraftstoffverbrauch, zu den offiziellen spezifischen CO<sub>2</sub>-Emissionen und dem Stromverbrauch neuer Personenkraftwagen können dem „Leitfaden über den Kraftstoffverbrauch, die CO<sub>2</sub>-Emissionen und den Stromverbrauch neuer Personenkraftwagen“ entnommen werden, der bei der [Deutschen Automobil Treuhand \(DAT\)](#) unentgeltlich erhältlich ist. Der Leitfaden steht außerdem als Download zur Verfügung.

Nähere Informationen zu den hier dargestellten Ausstattungsmerkmalen finden Sie in der aktuellen Preisliste.



## Dynamik pur

Mit seinem sportlich eleganten Äußeren sorgt der Renault Megane E-Tech für Aufsehen. Exklusive Farben mit interessanten Kontrasten wecken Emotionen. Der glänzend schwarz lackierte Kühlergrill und der von der Formel 1® inspirierte Frontspoiler in Titan-Optik geben ihm ein markantes Gesicht. Am Heck weist das E-Tech Emblem auf den besonders effizienten Antrieb hin, mit dem der Megane E-Tech enorme Dynamik und echten Fahrspaß entwickelt. Das spürt man auch im Innenraum: Titan-Akzente auf den Alcantarasitzen, dem Instrumententräger und der Türverkleidung verleihen ihm einen dynamischen Look. Und das E-Tech Logo auf dem Lenkrad zeigt, dass Sie wissen, wo es langgeht: immer Richtung Zukunft.

Nähere Informationen zu den hier dargestellten Ausstattungsmerkmalen finden Sie in der aktuellen Preisliste.

## Innere Werte

Im Innenraum umgibt Sie eine Atmosphäre von elegantem Komfort, verbunden mit einer technologischen Ausstattung auf dem neuesten Stand. Genießen Sie die Fahrt unter dem optionalen Sonnendach, das die Designelemente in warmer Titan-Optik ins rechte Licht setzt. Wählen Sie per Multi-Sense das Ambiente und die Fahrcharakteristik, die perfekt zu Ihren Wünschen und Ihrer aktuellen Stimmung passen. Unterwegs haben Sie auf dem 10,25 Zoll großen Display das integrierte Navigationssystem bestens im Blick. Oder Sie kontrollieren in Echtzeit den Energiefluss des wiederaufladbaren Hybridantriebs, um Ihre Ziele immer möglichst effizient und mit reduzierten Emissionen zu erreichen. Der Megane E-Tech macht es Ihnen leicht.

Nähere Informationen zu den hier dargestellten Ausstattungsmerkmalen finden Sie in der aktuellen Preisliste.





1. Multi-Sense-System mit personalisierbaren Fahrmodi
2. Digitale Instrumente mit Navigationssystem

## Effiziente Technologien



Die Technologie für den Plug-in Hybridantrieb<sup>1</sup> des Renault Megane wurde ursprünglich für den Formel-1-Rennsport entwickelt. Sie kombiniert zwei Elektromotoren mit einem 1,6-Liter-Benzinmotor und verbindet so die Vorteile der Elektromobilität mit der Vielseitigkeit des Hybridkonzeptes. Dank bis zu 50 km rein elektrischer Reichweite<sup>2</sup> sinken der Kraftstoffverbrauch und die CO<sub>2</sub>-Emissionen um 70%, verglichen mit einem gleichwertigen Fahrzeug mit Verbrennungsmotor. Freuen Sie sich auf kraftvolle Beschleunigung und lautloses Fahren, bei dem das innovative Getriebe mit verschiedenen Fahrmodi für komfortables Fahrvergnügen ohne manuelles Schalten sorgt. Beim Verlangsamen und Bremsen wird Energie zum Laden der Batterie zurückgewonnen. Außerdem können Sie den Megane E-Tech mit dem beiliegenden Ladekabel ganz einfach an öffentlichen Ladestationen oder zu Hause an der Steckdose<sup>3</sup> aufladen. Danach verschwindet das Kabel wieder unauffällig in einem Extrafach im Kofferraum.



[HIER](#) mehr über unsere neuen Technologien erfahren.

<sup>1</sup> E-Tech Plug-in Hybrid: verfügbar ab der Version Equilibre.

<sup>2</sup> Die Batterie ist in nur 3 Stunden an einer 16-A-Steckdose – Wallbox oder öffentliche Ladestation – aufgeladen.

<sup>3</sup> Ladekabel für die Haushaltssteckdose serienmäßig, für öffentliche Ladestationen optional erhältlich.

Nähere Informationen zu den hier dargestellten Ausstattungsmerkmalen finden Sie in der aktuellen Preisliste



## Für Sportfreunde

Im Renault Megane R.S. sind Rennsport-Enthusiasten voll in ihrem Element. Der Anblick dieses Modells lässt das Herz höher schlagen: verbreiterte Kotflügel – 60 mm vorne und 45 mm hinten –, Spoiler, Heckdiffusor und Frontschürze im Formel-1-Design, mittiger Auspuff und Luftauslässe an den Seiten zeichnen ihn als reinrassigen Sportwagen aus. Voll-LED-Scheinwerfer Pure Vision, 19-Zoll-Leichtmetallräder „Interlagos“ oder – extraleicht – „Fuji Light“ mit roten Bremssätteln von Brembo und die außergewöhnlichen Lackierungen machen ihn ebenfalls unverwechselbar. Innen setzt sich der sportliche Charakter konsequent fort. Personalisierbare Instrumente auf dem 10,2 Zoll großen Display, ein exklusives R.S. Lederlenkrad\* mit Schaltwippen\*\*, Pedale und Fußstütze aus Aluminium und ein besonders kurzer Schalthebel für rasche Gangwechsel machen Motorsport-Feeling erlebbar. Dazu kommt eine Ausstattung, die das sportliche Fahren komfortabel macht. Im anthrazitgrau gestalteten Cockpit sorgt das als Sonderausstattung erhältliche Alcantarapaket\*\*\* für den Megane R.S. für perfekten Halt auf jeder Strecke.



[HIER](#) noch mehr über Megane R.S. erfahren.

Megane R.S.: Gesamtverbrauch kombiniert (l/100 km): 8,3–8,1;  
CO<sub>2</sub>-Emissionen kombiniert: 189–183 g/km.

\* Echtes Rindsleder.

\*\* Ausstattungsabhängig.

\*\*\* Alcantarasitzbezüge mit Ziernähten in Rot, Schwarz und Grau.

Nähere Informationen zu den hier dargestellten Ausstattungsmerkmalen finden Sie in der aktuellen Preisliste.



# 12 Assistenten für Ihre Sicherheit

Der Renault Megane ist mit innovativen Fahrerassistenzsystemen ausgestattet, die jede Fahrt sicher und entspannt machen. Über die digitalen Instrumente oder das Head-up-Display haben Sie alle wichtigen Informationen immer im Blick.

 Mehr Informationen zu den Fahrerassistenzsystemen erhalten Sie [HIER](#)

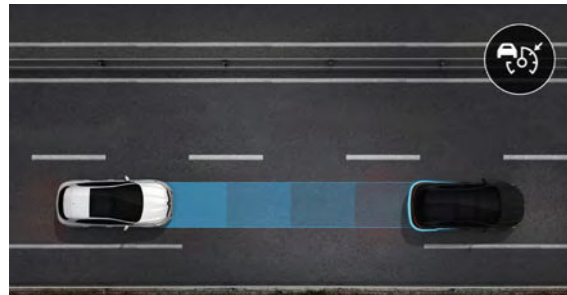

**Adaptiver Tempopilot**  
Zwischen 0 und 170 km/h hält das System die Geschwindigkeit und den individuell wählbaren Sicherheitsabstand zum vorausfahrenden Fahrzeug konstant.

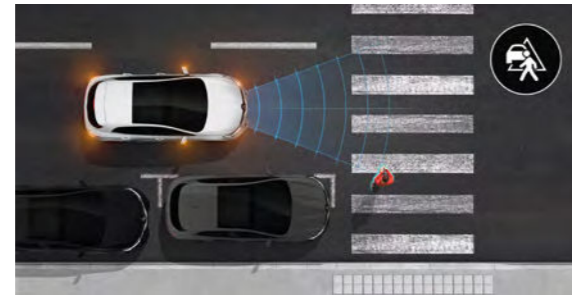

**Notbremsassistent mit Fußgängererkennung**  
Der Renault Megane schützt nicht nur Sie, sondern auch andere Verkehrsteilnehmer. Wenn ein Fußgänger plötzlich die Fahrbahn betritt, warnt Sie der Assistent und leitet eine Notbremsung ein, wenn Sie nicht reagieren.

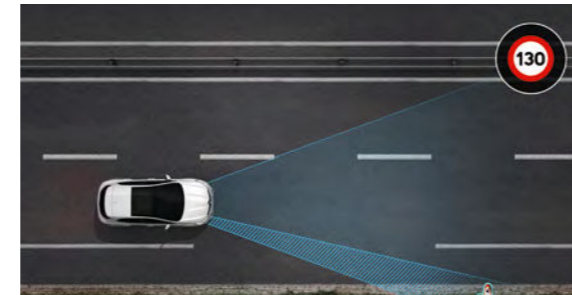

**Geschwindigkeitswarner mit Verkehrszeichenerkennung**  
Die Kamera des Renault Megane erkennt Verkehrsschilder und die geltenden Geschwindigkeitsbeschränkungen, und das System weist Sie darauf hin, wenn Sie die zulässige Höchstgeschwindigkeit überschreiten.

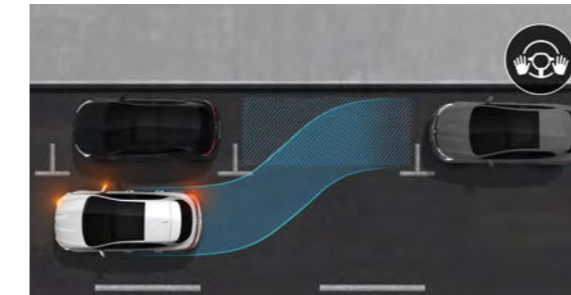

**Easy-Park-Assistent**  
Über Sensoren vorne, hinten und seitlich am Fahrzeug prüft der Renault Megane, ob eine Parklücke groß genug ist, und parkt dann selbstständig ein. Auch das Ausparken kann er Ihnen erleichtern, wenn Sie möchten.

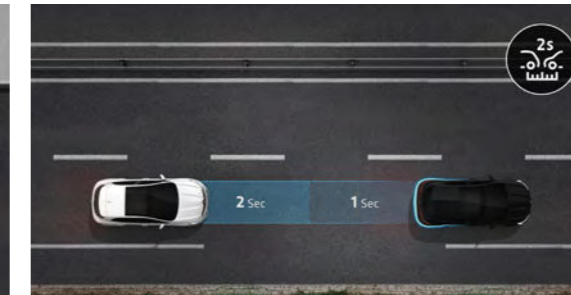

**Sicherheitsabstands-Warner**  
Warnt den Fahrer, wenn der Abstand zum Fahrzeug vor ihm nicht ausreichend ist.

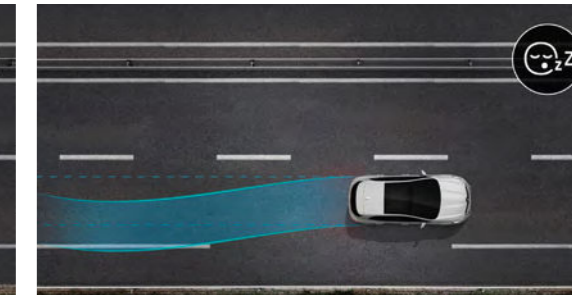

**Müdigkeitserkennung (ab 60 km/h)**  
Die Lenkbewegungen des Fahrzeugs werden laufend und sensibel überwacht. Bei kleineren Lenkfehlern, die schnell und abrupt korrigiert werden, erfolgt zunächst eine visuelle, dann eine akustische Warnung.

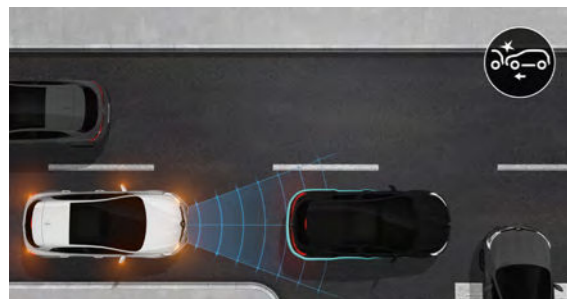

**Notbremsassistent**  
Dieser Assistent hilft Ihnen, Kollisionen zu vermeiden. Bei niedrigen Geschwindigkeiten erkennen seine Sensoren die Gefahr eines Zusammenstoßes mit einem anderen Fahrzeug, und das System löst eine Notbremsung aus, wenn Sie nicht reagieren.

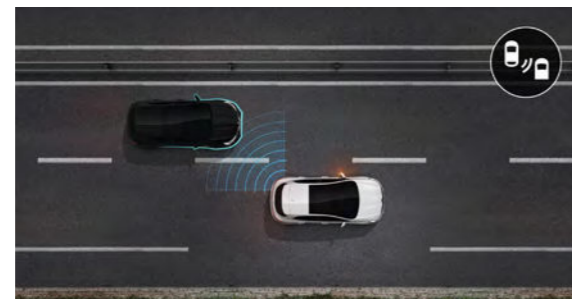

**Toter-Winkel-Warner**  
Der Renault Megane macht den Spurwechsel sicherer, denn er warnt Sie mit einem Leuchtsignal im Außenspiegel, wenn im toten Winkel ein anderes Fahrzeug auftaucht.

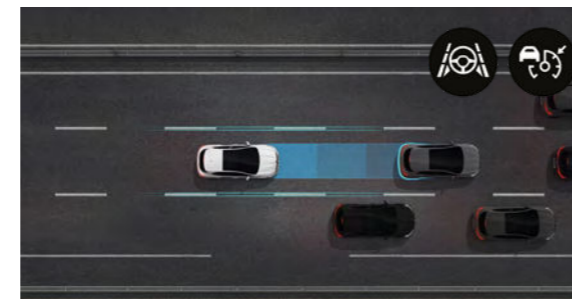

**Autobahn- und Stauassistent**  
Dieser erste Schritt zum autonomen Fahren unterstützt Sie zwischen 0 und 160 km/h mit einem adaptiven Geschwindigkeitsregler, hilft beim Spurhalten, achtet auf die erlaubte Höchstgeschwindigkeit und sorgt für ausreichend Sicherheitsabstand zum vorausfahrenden Fahrzeug. Im Stau übernimmt er das Abbremsen – notfalls bis zum Stillstand – und beschleunigt nach 3 Sekunden automatisch wieder, wenn Sie nicht eingreifen.

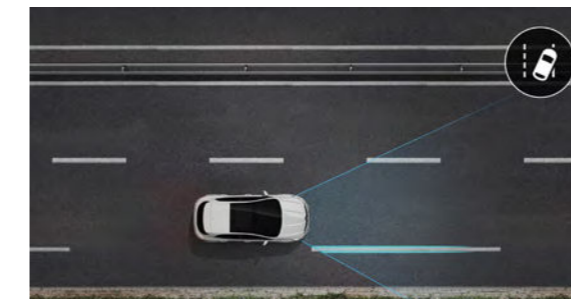

**Spurhalteassistent**  
Im Renault Megane haben Sie stets einen aufmerksamen Beifahrer an Bord. Ab der Version Life achten Spurhaltewarner und Spurhalteassistent auf Ihre Sicherheit.

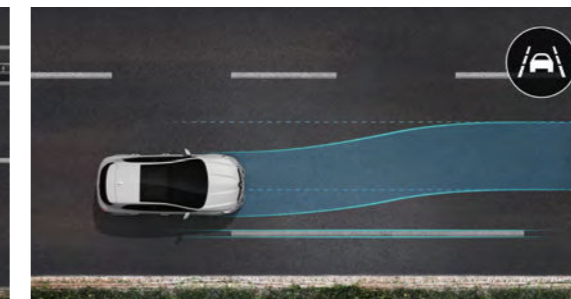

**Spurhalteassistent**  
Der Spurhalteassistent warnt Sie, wenn Sie, ohne zu blinken, eine Fahrspur überfahren, und bringt Sie automatisch zurück in die Spur.

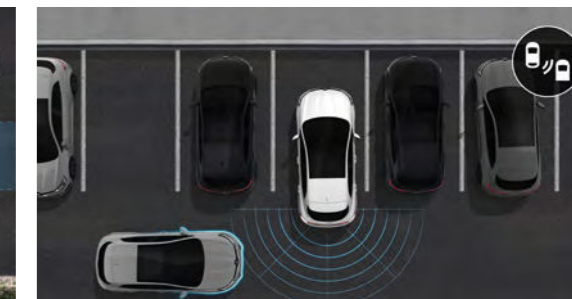

**Ausparkhilfe mit Querverkehrswarner**  
Beim Ausparken erkennen die Sensoren Fahrzeuge, die sich unbemerkt von hinten nähern, und warnen Sie zuverlässig.





# Ausstattungen

 Konfigurieren Sie [HIER](#) Ihr Wunsch-Fahrzeug.



Equilibre



Techno



R.S. Line



E-Tech engineered

<p><b>Equilibre</b></p> <ul style="list-style-type: none"> <li>2-Zonen-Klimaautomatik</li> <li>3D-LED-Heckleuchten</li> <li>16-Zoll-Flexwheel „Elliptik“</li> <li>Außenspiegel elektrisch einstell- und beheizbar</li> <li>Beheizbare Heckscheibe</li> <li>C-förmiges LED-Tagfahrlicht „Edge Light“</li> <li>Digitales Tachodisplay 7 Zoll</li> <li>Einparkhilfe vorne und hinten</li> <li>Elektrische Fensterheber mit Impulsschaltung und Klemmschutz vorne und hinten</li> <li>Elektronisches Stabilitätsprogramm ESP mit Berganfahrhilfe</li> <li>Fahrersitz höhenverstellbar mit manuell einstellbarer</li> </ul>	<ul style="list-style-type: none"> <li>Lordosenstütze</li> <li>Innenraumharmonie in Titanium-Schwarz</li> <li>Lenkrad längs- und höhenverstellbar</li> <li>Licht- und Regensensor</li> <li>Mittelarmlehne vorne verschiebbar mit Staufach und geschlossenem Fach mit zwei Becherhaltern</li> <li>Müdigkeitswarner</li> <li>Nebelscheinwerfer</li> <li>Onlineverbindung und Zugang zum Renault Store<sup>2</sup></li> <li>Renault Easy Link: <ul style="list-style-type: none"> <li>Infotainmentsystem mit 7-Zoll-Touchscreen horizontal in die Mittelkonsole positioniert</li> <li>Smartphone-Integration<sup>1</sup> via</li> </ul> </li> </ul>	<ul style="list-style-type: none"> <li>Android Auto™ und Apple CarPlay™</li> <li>Tempopilot mit Geschwindigkeitsbegrenzer</li> <li>Voll-LED-Scheinwerfer LED Pure Vision</li> <li>Zentralverriegelung mit Fernbedienung</li> </ul>	<p><b>Equilibre E-Tech zusätzlich zu bzw. abweichend von Equilibre</b></p> <ul style="list-style-type: none"> <li>Digitales Tachodisplay 10 Zoll<sup>3</sup></li> <li>Elektronische Parkbremse mit Auto Hold</li> <li>Kabellose Smartphone-Integration<sup>1</sup> via Apple CarPlay™ und Android Auto™</li> <li>Keycard Handsfree</li> <li>Ladekabel Schuko/Typ 2 (Mode 2) mit 5,6 m Länge (zum Anschluss an haushaltsübliche 230-Volt-Steckdose) für Standardladung. Dauer des Ladevorgangs bis 100 % = 5 Stunden</li> <li>Multi-Sense: Individuelle Einstellung der Fahrzeugcharakteristik</li> <li>Navigationssystem mit Kartenmaterial für Europa und Connected Services</li> <li>Smartphone Control – Öffnen des Fahrzeugs per Smartphone</li> <li>Willkommenssequenz</li> </ul>
<p><b>Techno zusätzlich zu bzw. abweichend von Equilibre</b></p> <ul style="list-style-type: none"> <li>17-Zoll-Leichtmetallräder „Allium“</li> <li>Außenspiegel elektrisch einstell-, beheiz- und anklappbar</li> <li>eCall-Notrufsystem</li> <li>Elektronische Parkbremse mit Auto Hold</li> <li>Fahrer- und Beifahrersitz höhenverstellbar mit manuell einstellbarer Lendenwirbelstütze</li> <li>Fernlichtassistent</li> <li>Haifischantenne</li> <li>Keycard Handsfree</li> <li>Multi-Sense: Individuelle Einstellung der Fahrzeugcharakteristik</li> <li>Navigationssystem mit</li> </ul>	<ul style="list-style-type: none"> <li>Kartenmaterial für Europa und Connected Services</li> <li>Notbremsassistent mit Fußgängererkennung</li> <li>Rahmenloser Innenspiegel, automatisch abblendend</li> <li>Renault Easy Link: <ul style="list-style-type: none"> <li>Infotainmentsystem mit 9,3-Zoll-Touchscreen vertikal in die Mittelkonsole positioniert</li> <li>Kabellose Smartphone-Integration<sup>1</sup> via Android Auto™ und Apple CarPlay™</li> <li>Onlineverbindung und Zugang zum Renault Store<sup>2</sup></li> </ul> </li> </ul>	<ul style="list-style-type: none"> <li>Rückfahrkamera</li> <li>Rücksitzbank mit Easy-Break-Funktion<sup>4</sup> (1/3 zu 2/3 umklappbar)</li> <li>Seitenscheiben hinten und Heckscheibe stark getönt</li> <li>Sicherheitsabstands-Warner</li> <li>Smartphone Control – Öffnen des Fahrzeugs per Smartphone</li> <li>Spurhalteassistent</li> <li>Stoffpolsterung Techno in Titanium-Schwarz</li> <li>Verkehrszeichenerkennung mit Geschwindigkeitswarner</li> <li>Willkommenssequenz</li> </ul>	<p><b>Techno E-Tech zusätzlich zu bzw. abweichend von Techno</b></p> <ul style="list-style-type: none"> <li>Digitales Tachodisplay 10 Zoll<sup>3</sup></li> <li>Ladekabel Schuko/Typ 2 (Mode 2) mit 5,6 m Länge (zum Anschluss an haushaltsübliche 230-Volt-Steckdose) für Standardladung. Dauer des Ladevorgangs bis 100 % = 5 Stunden</li> </ul>
<p><b>R.S. Line zusätzlich zu bzw. abweichend von Techno</b></p> <ul style="list-style-type: none"> <li>17-Zoll-Leichtmetallräder „Monthléry“</li> <li>Beifahrersitz-Rückenlehne nicht umklappbar<sup>4</sup></li> <li>Digitales Tachodisplay 10 Zoll<sup>3</sup></li> <li>Einparkhilfe vorne, hinten und an den Seiten (360 Grad) mit Easy-Park-Assistent</li> <li>Integrierte Kopfstützen R.S. Line</li> <li>Lenkrad in Leder und Sportdesign</li> </ul>	<ul style="list-style-type: none"> <li>R.S. Line</li> <li>Querverkehrswarner</li> <li>R.S. Line Schriftzug an den vorderen Fahrzeugseiten sowie spezielle Zierteilen in Carbon-Grau innen</li> <li>Rücksitzbank mit Easy-Break-Funktion<sup>4</sup> (1/3 zu 2/3 umklappbar) mit Mittelarmlehne</li> <li>Spezifische Frontschürze mit vergrößerten Lufteinlässen,</li> </ul>	<ul style="list-style-type: none"> <li>Heckschürze mit Sportdiffusor<sup>5</sup></li> <li>Sportsitze vorne mit integrierten Kopfstützen, Fahrer und Beifahrersitz höhenverstellbar, Fahrersitz mit manuell verstellbarer Lordosenstütze</li> <li>Stoffpolsterung R.S. Line in Anthrazit mit roten Racing-Zierrähten</li> <li>Toter-Winkel-Warner</li> </ul>	<p><b>E-Tech engineered zusätzlich zu bzw. abweichend von R.S. Line</b></p> <ul style="list-style-type: none"> <li>18-Zoll-Leichtmetallfelge „Magny Cours“ mit goldenem Stripping</li> <li>Adaptiver Tempopilot</li> <li>Alcantarapolsterung E-Tech engineered in Grau mit goldenen Zierrähten</li> <li>Autobahn- und Stauassistent</li> <li>Fahrer- und Beifahrersitz beheizbar</li> <li>Lederlenkrad mit goldenem E-Tech Logo</li> </ul>
<p><b>R.S.<sup>6</sup> zusätzlich zu bzw. abweichend von R.S. Line</b></p> <ul style="list-style-type: none"> <li>18-Zoll-Leichtmetallräder „Estoril“</li> <li>Außenspiegel in Titanium-Schwarz lackiert</li> <li>Allradlenkung 4CONTROL</li> <li>Aluminium-Sportpedale</li> <li>Bremssattel in Grau</li> <li>Heckspoiler R.S.</li> <li>Kühlergrill R.S. mit R.S. Schriftzug</li> </ul>	<ul style="list-style-type: none"> <li>Lederlenkrad R.S.</li> <li>R.S. Vision Scheinwerfer im Zielflaggendesign</li> <li>Schaltwippen am Lenkrad</li> <li>Sport-Abgasanlage mit Klappensteuerung</li> <li>Sport-Fahrwerk mit hydraulischem Endschlag an der Vorder- und</li> </ul>	<ul style="list-style-type: none"> <li>Hinterachse</li> <li>Spurhaltewarner</li> <li>Stoffpolsterung R.S. in Schwarz mit roten Zierrähten</li> <li>Stoßfänger hinten mit Diffusor und zentralem Abgasrohr</li> <li>Stoßfänger vorne und hinten im spezifischen R.S. Design</li> </ul>	<p><b>R.S. Trophy<sup>6</sup> zusätzlich zu bzw. abweichend von R.S.</b></p> <ul style="list-style-type: none"> <li>Lederlenkrad R.S. Alcantara</li> <li>19-Zoll-Leichtmetallräder „Jerez“</li> <li>Bi-Material Bremscheibe an der Vorderachse</li> <li>Mechanisches Sperrdifferential</li> <li>Sportsitze mit Alcantarapolsterung R.S. in Schwarz mit roten Racing-Zierrähten</li> <li>Fahrer- und Beifahrersitz beheizbar</li> <li>Cup-Paket <ul style="list-style-type: none"> <li>Bremsanlage mit roten Brems-sätteln</li> <li>Cup-Fahrwerk</li> <li>Mechanisches Sperrdifferential</li> </ul> </li> </ul>

Nähere Informationen zu den hier dargestellten Ausstattungsmerkmalen finden Sie in der aktuellen Preisliste.

<sup>1</sup> Anzeige und Bedienung ausgewählter Apps und Funktionen über den Touchscreen oder die Sprachsteuerung des Easy Link. Kompatibel sind alle Smartphones ab Apple iPhone 5 mit iOS 7.1 oder höher und mit Android 5.0 oder höher. Apple CarPlay™ ist eine registrierte Marke der Apple Inc., Android Auto™ ist eine registrierte Marke der Google Inc. Kompatible Apps unter [www.apple.com/de/ios/carplay](http://www.apple.com/de/ios/carplay) oder [www.android.com/auto](http://www.android.com/auto).

<sup>2</sup> 36 Monate kostenlos – gültig ab erster Aktivierung nach Auslieferung. Danach kostenpflichtiges Abonnement über Ihren Renault Partner oder My Renault möglich. Siehe hierzu zu Seite 27 „Services“.

<sup>3</sup> Replikation der Navigationshinweise nur mit 9,3-Zoll-Touchscreen verfügbar. <sup>4</sup> Umklappbare Rücksitzlehne entfällt ab R.S. Line. <sup>5</sup> Sportdiffusor nur für Megane 5-Türer erhältlich. <sup>6</sup> Nur als Megane 5-Türer erhältlich.

## Polster und Felgen

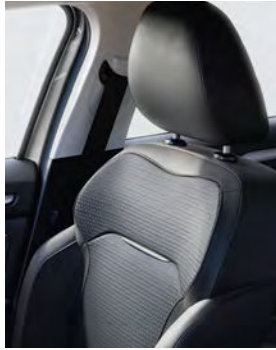

Stoffpolsterung „Equilibre“ in Schwarz-Grau

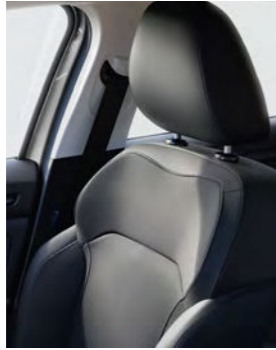

Stoffpolsterung „Techno“ in Titanium-Schwarz

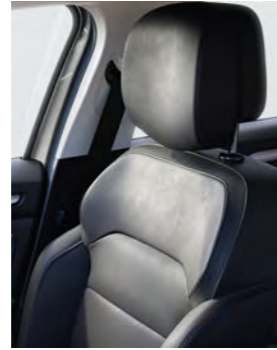

Lederpolsterung „Techno“ in Schwarz

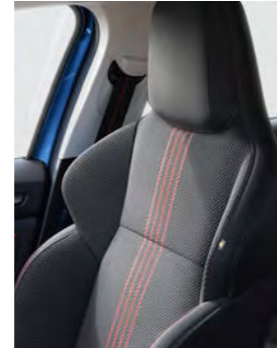

Stoffpolsterung „R.S. Line“ in Anthrazit mit roten Racing-Zierrähten

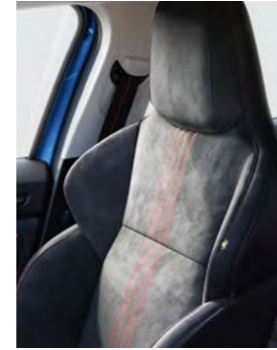

Alcantarapolsterung „R.S. Line“ in Grau mit roten Racing-Zierrähten



Alcantarapolsterung „E-Tech engineered“ in Grau mit goldenen Zierrähten



16-Zoll-Flexwheel „Elliptik“



16-Zoll-Leichtmetallrad „Impulse“



17-Zoll-Leichtmetallrad „Allium“



17-Zoll-Leichtmetallrad „Monthéry“



18-Zoll-Leichtmetallrad „Hightek“



18-Zoll-Leichtmetallrad „Magny-Cours“



18-Zoll-Leichtmetallräder „Magny Cours“ mit goldenem Striping



18-Zoll-Leichtmetallrad „Estoril“



19-Zoll-Leichtmetallrad „Interlagos“



19-Zoll-Leichtmetallrad „Interlagos Black“



19-Zoll-Leichtmetallrad „Jerez“



19-Zoll-Leichtmetallrad „Fuji“

## Lackierungen



369 Arktis-Weiß¹



QNC Perlmutter-Weiß³



RQH Iron-Blau³



NNP DeZir-Rot³



KQA Highland-Grau²



KPN Titanium-Grau²



GNE Black-Pearl-Schwarz³



EQC Tonic-Orange⁴



ENV Sirius-Gelb⁴

¹ Uni-Lackierung. ² Metallic-Lackierung. ³ Metallic-Sonderlackierung. ⁴ Metallic-Sonderlackierung Renault Sport. Nähere Informationen zu den hier dargestellten Ausstattungsmerkmalen finden Sie in der aktuellen Preisliste

# Zubehör

- 1. Dachträger und Dachboxen.**  
Einfach mehr Stauraum schaffen: Der Dachträger QuickFix ist die ideale Basis, um Skiträger, Fahrradträger oder eine Original-Dachbox auf dem Dach Ihres Megane zu befestigen.

- 2. Einklappbare Anhängerkupplung und Fahrradträger mit Kippfunktion.** Mit der praktischen Anhängerkupplung ist es kein Problem mehr, die Fahrräder mit auf Tour zu nehmen. Für größere Transporte nutzen Sie einfach einen Anhänger. Wird die Kupplung nicht benötigt, verschwindet sie im Handumdrehen unter dem Stoßfänger, um die elegante Optik Ihres Megane nicht zu stören.

- 3. Induktionsladegerät.**  
Egal, wie lange Ihre Reise dauert: Mit dem drahtlosen Ladegerät für Ihr Smartphone bleiben Sie stets in Verbindung.

- 4. Anpassbarer Kofferraumschutz EasyFlex.** Bewahrt den Kofferraum bei allen Transporten vor Schmutz und Kratzern. Der rutschfeste, wasserundurchlässige Kofferraumschutz lässt sich einfach zusammenfolden und passt sich an die Position der Rücksitze an.

- 5. Klapptisch für die Multifunktionshalterung\*.** Der abnehmbare Tisch mit Getränkehalter und praktischer Ablagefläche macht das Reisen noch komfortabler.

\* Multifunktionshalterung separat erhältlich. Weitere Informationen finden Sie in der Zubehörbroschüre für den Renault Megane.



# Abmessungen

(Angaben in mm)

## MEGANE 5-Türer

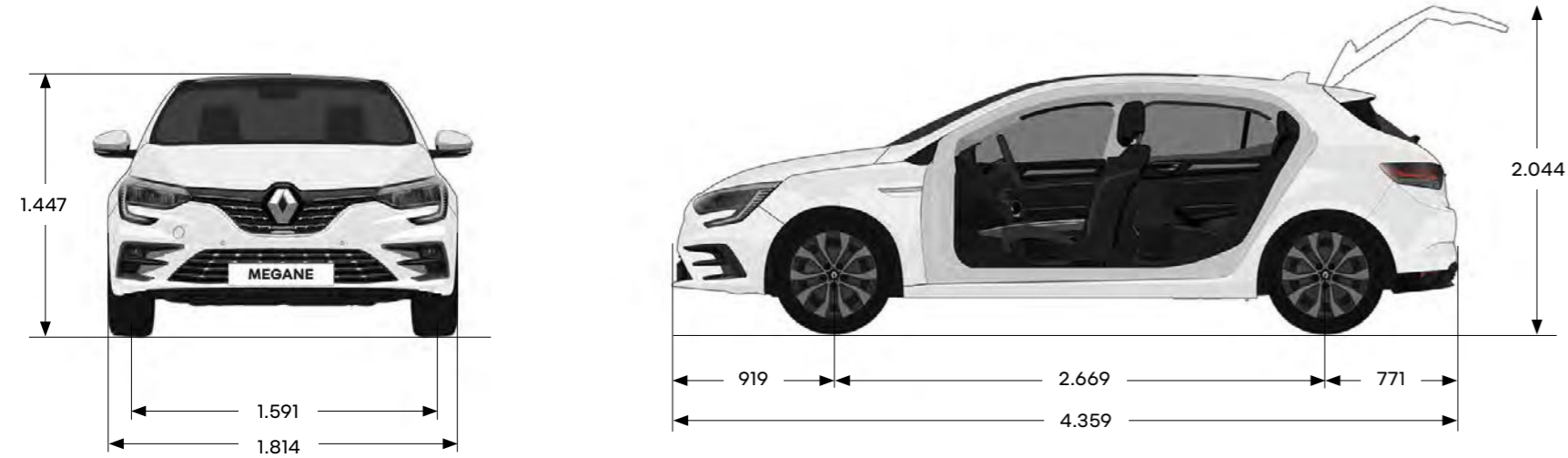

## MEGANE Grandtour

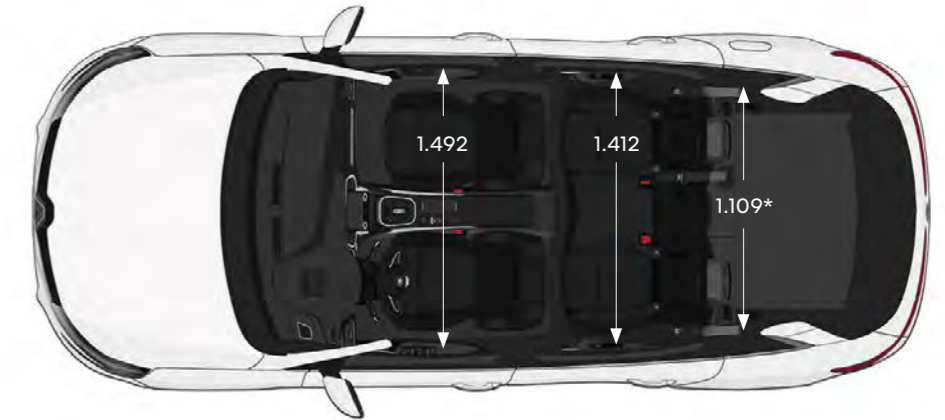
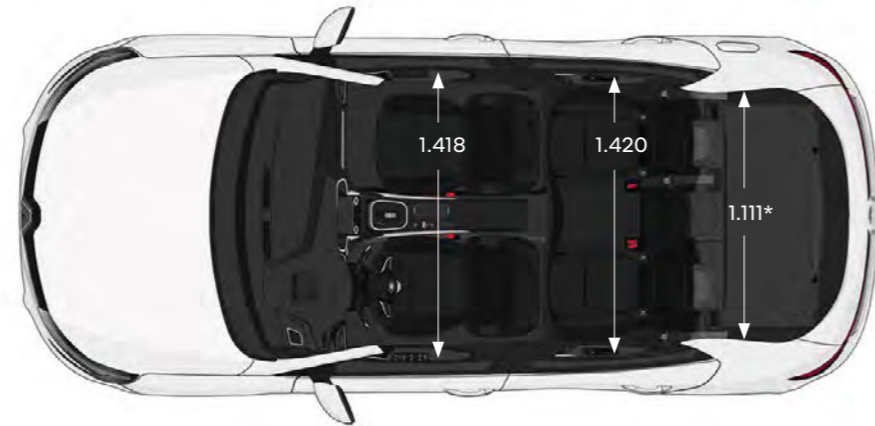
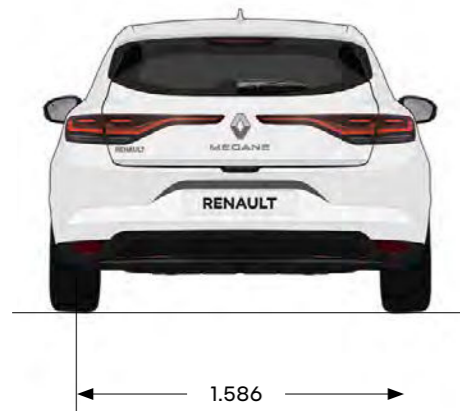
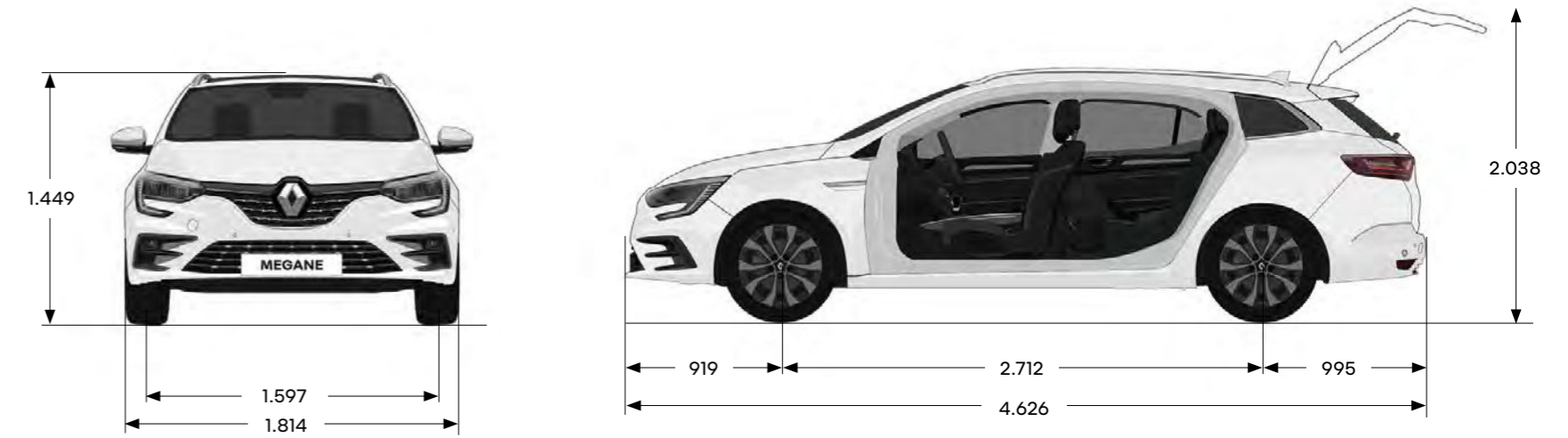

\*Werte für die E-Tech Version

Kofferraumvolumen (in Litern, nach VDA-Norm)	Benziner	Diesel	E-Tech
Kofferraumvolumen nach VDA-Norm	473	394	308
Kofferraumvolumen bei umgeklappter Rücksitzbank bis zum Dach	1.367	1.288	1.202

Kofferraumvolumen (in Litern, nach VDA-Norm)	Benziner	Diesel	Plug-in-Hybrid
Kofferraumvolumen nach VDA-Norm	563	504	447
Kofferraumvolumen bei umgeklappter Rücksitzbank bis zum Dach	1.543	1.484	1.408

## Mobilize: Services, die Elektromobilität noch einfacher machen

Damit Ihr Start in die elektrische Mobilität von Anfang an reibungslos verläuft, steht Ihnen eine Reihe nützlicher Services zur Seite – vom Fahrzeugkauf über die eigene Ladeinfrastruktur bis zum einfachen Zahlen beim Aufladen unterwegs in ganz Europa.

### **Mobilize Home: Einbau einer Ladestation bei Ihnen zu Hause**

Bestellen Sie beim Kauf Ihres Elektrofahrzeugs die Ladelösung für das Aufladen zu Hause gleich mit. Egal, ob Sie Mieter oder Eigentümer sind, in einem Mehrfamilienhaus oder einem Einfamilienhaus wohnen: Wir bieten Ihnen eine Lösung, die zu Ihnen passt, ob mit oder ohne Finanzierung. Wenn Sie die Ladestation schon vor dem Fahrzeugkauf einbauen lassen, können Sie direkt und unbeschwert in das Leben mit Ihrem Elektrofahrzeug starten.

### **Einfacher Kauf einer Ladestation**

Profitieren Sie von einem All-inclusive-Paket für Kauf und Einbau Ihrer Ladestation. Dank GPS ist dafür nicht einmal ein Termin vor Ort nötig. Wir vereinbaren mit Ihnen einfach einen virtuellen Besuch, um sicherzustellen, dass Ihre Elektroinstallation den Anforderungen entspricht.

### **Mit Sicherheit ein gutes Gefühl**

Vor, während und nach dem Einbau: Unsere Experten sind immer für Sie da.

### **Mobilize Ladekarte: Anzeige von Ladestationen und einfache Bezahlung**

Laden Sie Ihr Elektrofahrzeug ganz einfach im größten Netz öffentlicher Ladestationen in Europa auf. Wenn Sie unterwegs sind, lassen Sie sich über die App My Renault die nächste Ladestation zeigen, folgen Sie der angezeigten Route und starten Sie den Ladevorgang mit Ihrer Ladekarte.

### **Problemlos bezahlen**

Nach dem Ladevorgang wird der zu zahlende Betrag direkt von dem Bankkonto abgebucht, das mit der Mobilize Ladekarte verbunden ist. Es muss kein Code eingegeben werden, und die Abrechnung erfolgt monatlich. So geht Laden schnell und einfach.



[HIER](#) mehr über Mobilize erfahren.



## Renault Care Service

Unsere Services und das individuelle Programm My Renault machen Ihnen das mobile Leben leichter. Sparen Sie kostbare Zeit, indem Sie online Wartungstermine vereinbaren oder Kostenvoranschläge einholen, nutzen Sie günstige Pauschalangebote und Serviceverträge. Und sichern Sie sich mit maßgeschneiderten Versicherungen und Pannenhilfe ab. Alles ganz einfach, schnell und persönlich.

### **Erste Schritte**

Alle wichtigen Informationen finden Sie

- auf unseren Internetseiten mit Angeboten für Produkte, Services und Finanzierungen, Probefahrten
- bei den Renault Partnern im Gespräch mit den Verkaufs- und Technikteams

### **Rundum geschützt**

Mit unseren Garantieverlängerungen, Versicherungen und der Renault Pannenhilfe sind Sie auch in unvorhersehbaren Situationen stets auf der sicheren Seite.

### **My Renault: im Alltag an Ihrer Seite**

Die App My Renault begleitet Sie im Alltag mit Ihrem Plug-in Hybrid oder Elektrofahrzeug. Kontrollieren Sie in Echtzeit den Ladezustand Ihrer Batterie und die Reichweite, programmieren und verwalten Sie den Ladevorgang aus der Ferne, oder finden Sie problemlos die nächstgelegenen Ladestationen.



Mehr Informationen zur My Renault App erhalten Sie [HIER](#).

### **Individuelle Renault Care Services**

Der Renault Care Service bietet Ihnen mit Wartungspauschalen oder -verträgen attraktive All-inclusive-Angebote, individuell angepasst an Ihren Bedarf.

### **Machen Sie Ihren Renault unverwechselbar**

Unser Zubehörsortiment bietet alle Möglichkeiten, um Ihren Renault noch attraktiver, noch praktischer, noch komfortabler und absolut einzigartig zu machen.



# Das legendäre Renault 19 Cabriolet



# 1991



## Kompromisslos offen

Die Kompaktlimousine Megane, die im Jahr 1995 Premiere hatte, ist der direkte Nachfolger des Renault 19. Der wurde von 1988 bis 1997 in verschiedenen Versionen produziert: als 3-, 4- und 5-Türer und ab 1991 auch als Cabriolet. Bei allen, die unterwegs gern den Wind in den Haaren spüren, ist es unvergessen. Kein Wunder, denn es bot bequem Platz für vier Personen und überzeugte mit seinen großzügigen, klaren Linien. Die wurden möglich, weil das R 19 Cabriolet ohne den damals üblichen Überrollbügel auskam, der die Optik störte und den Zugang zu den hinteren Plätzen erschwerte. Praktisch war auch das starre Stoffverdeck, das elegant hinter den integrierten Kopfstützen im Heck verschwand.

## Zeitloser Stil

Zum Marktstart waren zwei Motorisierungen verfügbar. Die erste Wahl für alle, die auf sportliche Qualitäten Wert legten, war dabei der 1,8-l-Motor mit 16 Ventilen und 140 PS. Zwei Jahre später wurde die sehr erfolgreiche Optik weiterentwickelt. Der Kühlergrill, die Rückleuchten und die Instrumententafel wurden neu gestaltet, um das R 19 Cabriolet noch hochwertiger und moderner erscheinen zu lassen. Unter dem schlichten Namen „Cabriolet“ sorgte es bis zum Jahr 1995 für frischen Wind bei Open-Air-Fans, dann wurde es vom Megane in einer offenen Version abgelöst. Von den 29.000 verkauften Exemplaren sind noch immer viele auf den Straßen zu bewundern. Mit den gleichen Emotionen wie beim neuen Megane.



Besuchen Sie das Online-Museum „The Originals“ von Renault und entdecken Sie [HIER](#) viele weitere Klassiker.

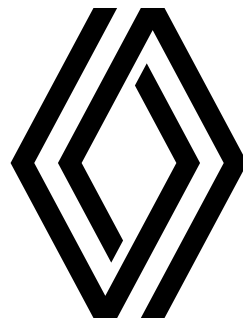

## Den Renault Megane intensiv erleben auf [www.renault.de](http://www.renault.de)

Wir haben alles darangesetzt, dass der Inhalt dieser Veröffentlichung am Tag der Drucklegung korrekt und auf dem neusten Stand ist. Renault behält sich im Rahmen seiner Politik zur ständigen Verbesserung der Produkte das Recht vor, die Spezifikationen und die beschriebenen und abgebildeten Fahrzeuge jederzeit zu ändern. Diese Änderungen werden den Renault Partnern schnellstmöglich mitgeteilt. Bitte erfragen Sie die neusten Informationen bei Ihrem Renault Partner. Aufgrund der drucktechnischen Beschränkungen können die in dieser Broschüre abgebildeten Farben geringfügig von den tatsächlichen Farbtönen des Lacks oder der Innenausstattungsmaterialien abweichen. Alle Rechte sind vorbehalten. Der Nachdruck oder die Vervielfältigung, auch auszugsweise, ohne vorherige schriftliche Zustimmung von Renault ist verboten. Eine Werbung der Renault Deutschland AG, Renault Nissan Str. 6-10, 50321 Brühl.

Publicis – photo credits: S. Staub, J. Ludes, Bandits, Additive, D. Hill, Wanda, A. Bernier, Maground, © Renault Design © Renault Marketing 3D-Commerce, RCD, Pagécran – September 2022.

Renault empfiehlt  Castrol

    [renault.de](http://renault.de)