

RENAULT ZOE E-TECH

100% elektrisch



neue Dimensionen

Der Renault ZOE E-Tech 100% elektrisch präsentiert sich so attraktiv wie nie, nicht nur beim Design. Auch seine Reichweite von bis zu 395 km nach WLTP* kann sich sehen lassen. Und mit seinem Schnelllademodus ist er noch flexibler nutzbar.

Über das Multimediasystem Easy Link und die My Renault App können Sie viele vernetzte Services nutzen, die Ihnen den Alltag mit Ihrem Renault ZOE E-Tech leichter machen.



Renault ZOE E-Tech 100% elektrisch nimmt einen neuen Kurs.

bis zu 395 km Reichweite nach WLTP*	schnelles Aufladen	regeneratives Bremsen
mobil vernetzt von überall	Reiseplaner	zahlreiche Fahrerassistenz- systeme

*WLTP (Worldwide Harmonised Light Vehicles Test Procedure): Dieses neue Prüfverfahren ergibt Testergebnisse, die den tatsächlichen Bedingungen im Alltag näher kommen als jene mit dem NEFZ-Prüfzyklus.

Renault ZOE E-Tech 100% elektrisch: Stromverbrauch kombiniert (kWh/100 km): 17,3-17,3; CO₂-Emissionen kombiniert (g/km): 0-0 (Werte nach WLTP). Weitere Informationen zum offiziellen Kraftstoffverbrauch, zu den offiziellen spezifischen CO₂-Emissionen und dem Stromverbrauch neuer Personenkraftwagen können dem „Leitfaden über den Kraftstoffverbrauch, die CO₂-Emissionen und den Stromverbrauch neuer Personenkraftwagen“ entnommen werden, der bei der Deutsche Automobil Treuhand (DAT) unentgeltlich erhältlich ist. Der Leitfaden steht außerdem als Download zur Verfügung.

Nähere Informationen zu den hier dargestellten Ausstattungsmerkmalen finden Sie in der aktuellen Preisliste.

interaktives Menü

01. Design

02. Fahrspaß

03. Reichweite & Laden

04. Recycling

**05. fortschrittliche
Fahrerassistenzsysteme**

06. Personalisierungen

07. Maße

08. Kontakt

09. Wissenswertes

10. H1 human first program

11. Services

urbaner Chic

Der Renault ZOE E-Tech hat Stil und Charakter. Mit seinen fließenden Linien und sanften Konturen verbindet er Dynamik und Eleganz auf seine ganz eigene Art. Unverwechselbar machen ihn die LED-Leuchten der C-förmigen Lichtsignatur und die markanten Heckleuchten.



In der Premium-Edition Iconic kommt seine Identität noch klarer zum Ausdruck: Designelemente im Farbton Warm Titanium setzen interessante Akzente beim Kühlergrill und der Einfassung der Nebelscheinwerfer sowie an den Türen.



Abgerundet wird der edle Look durch die glanzgedrehten 17-Zoll-Leichtmetallräder, mit denen er nicht nur in der City gut ankommt.

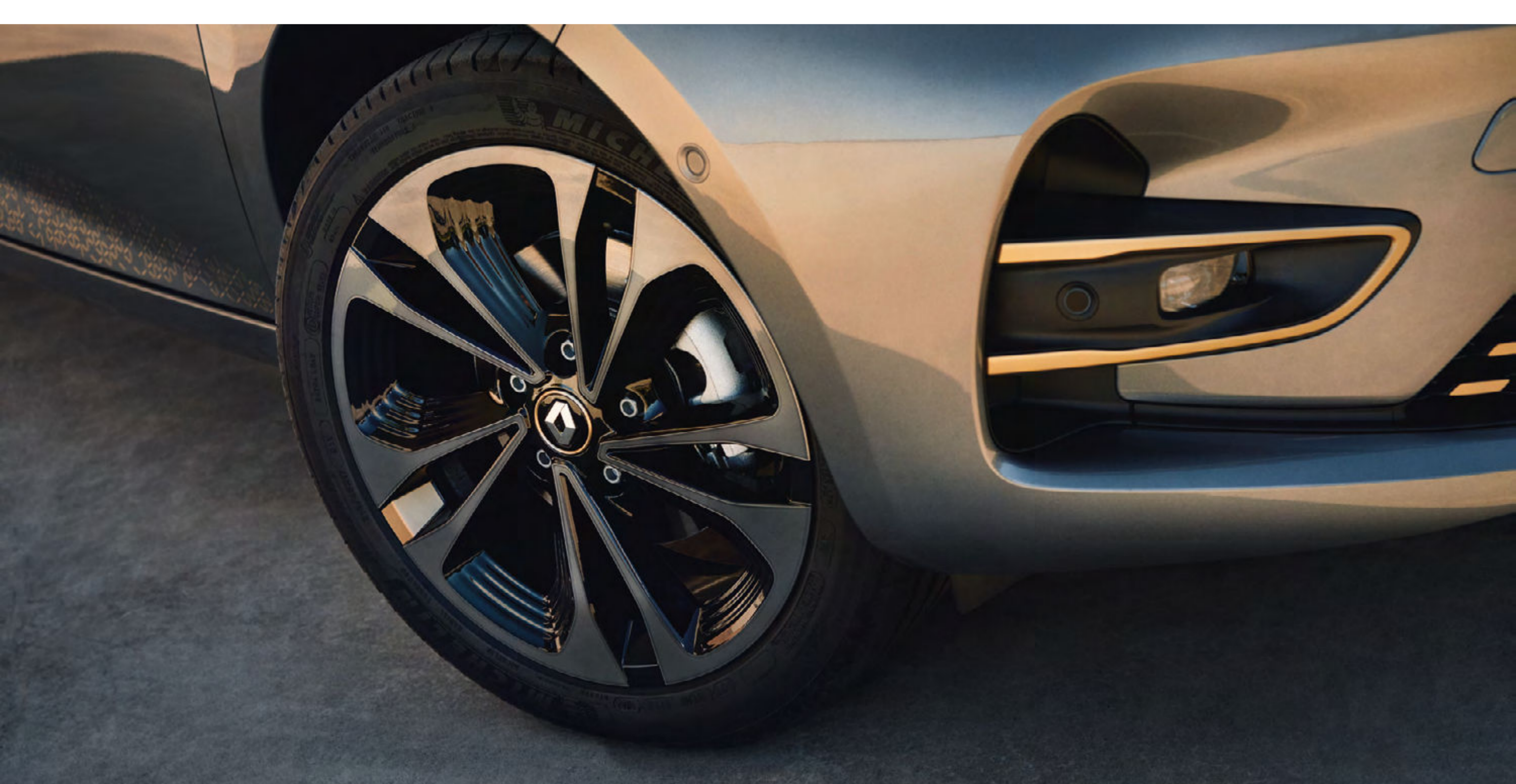

**konfigurieren Sie jetzt
Ihr Wunsch-Fahrzeug →**

Menü ↑

Nähere Informationen zu den hier dargestellten Ausstattungsmerkmalen finden Sie in der aktuellen Preisliste.

alles für Ihr Fahrvergnügen

Im Innenraum verbindet der Renault ZOE E-Tech elegantes Design mit moderner Technologie. Sein Umweltbewusstsein wird bei den Sitzpolstern mit einem geprägten Gewebe aus recyceltem Material deutlich.

Noch mehr Möglichkeiten bietet die My Renault App: Planen Sie Ihre Fahrten zu Hause, und senden Sie Ihr Ziel an Ihren ZOE E-Tech. Er zeigt Ihnen dann die Route mit den nächstgelegenen Ladestationen auf Ihrem Weg. So können Sie die vielen Vorteile der Elektromobilität entspannt genießen.



Zentrales 9,3-Zoll-Display* mit Smartphone-Replikation per Android Auto™ oder Apple CarPlay™

Die gut ablesbaren digitalen Instrumente informieren den Fahrer über alles Wichtige. Zusätzlich verfügt er über ein zentrales 9,3-Zoll-Display* mit TomTom-Navigationssystem, das Sie mit Verkehrsinfos in Echtzeit versorgt und den mobilen Alltag einfacher macht. Koppeln Sie Ihr Smartphone per Android Auto™ oder Apple CarPlay™ und nutzen Sie unterwegs Ihre Playlists und die wichtigsten Apps.

* Nur bei Ausstattungspaket Iconic.
Apple CarPlay™ ist eine registrierte Marke der Apple Inc.
Android™ ist eine registrierte Marke der Google Inc.
Kompatible Apps auf www.apple.com/de/ios/carplay oder www.android.com/auto.

**hier mehr über
My Renault erfahren →**

Menü ↑

Nähere Informationen zu den hier dargestellten Ausstattungsmerkmalen finden Sie in der aktuellen Preisliste.

mehr Reichweite: 395 km

Seit vielen Jahren ist der Renault ZOE E-Tech wegweisend bei der Elektromobilität im Alltag. Immer noch setzt der Renault ZOE E-Tech Maßstäbe bei der Reichweite. Möglich ist das durch eine weiter optimierte Aerodynamik, fortschrittliche Energierückgewinnung und einen sehr effizienten Fahrmodus.



Seine Batterie mit 52 kWh ermöglicht eine Reichweite von bis zu 395 km*.

aerodynamisches Design

In die Frontpartie des Renault ZOE E-Tech wurden zwei Lüftungsschlitze integriert, die das Strömungsverhalten verbessern und Luftverwirbelungen reduzieren. Auch der Unterboden wurde überarbeitet, um den Luftwiderstand zu verringern. Mit diesen Innovationen wurde der cw-Wert deutlich gesenkt.

Eco-Modus

Mit dem Eco-Modus lässt sich die Reichweite im Stadtverkehr noch weiter steigern. Durch die Bremswirkung des Elektromotors muss das Bremspedal kaum betätigt werden. Zugleich wird so die Energierückgewinnung optimiert und die Reichweite maximiert.

rekuperatives Bremsen

Bei jedem Verlangsamen und beim Bremsen wird Energie freigesetzt, die der Renault ZOE E-Tech zum Aufladen der Batterie nutzt. Im Stadtverkehr lässt sich dadurch bis zu 10 % Reichweite mehr gewinnen.

Reichweite*

52-kWh-Batterie
– für bis zu 395 km

*WLTP (Worldwide Harmonised Light Vehicles Test Procedure): Dieses neue Prüfverfahren ergibt Testergebnisse, die den tatsächlichen Bedingungen im Alltag näher kommen als jene mit dem NEFZ-Prüfzyklus.

**konfigurieren Sie jetzt
Ihr Wunsch-Fahrzeug →**

Menü ↑

Nähere Informationen zu den hier dargestellten Ausstattungsmerkmalen finden Sie in der aktuellen Preisliste.

Laden leicht gemacht

Damit Ihr Renault ZOE E-Tech immer und überall voller Energie steckt, ist er auf das Laden zu Hause, am Arbeitsplatz, auf Reisen oder bei anderen Fahrten bestens vorbereitet.



Serienmäßig ist er mit einem Mode-3-Ladekabel ausgestattet, mit dem er an einer häuslichen Ladestation oder an öffentlichen Ladesäulen aufgeladen werden kann.

Mit der My Renault App für Ihr Smartphone können Sie jederzeit – auch aus der Ferne – den Ladezustand der Batterie kontrollieren.

zu Hause aufladen

Beim Aufladen ist der Renault ZOE E-Tech besonders flexibel. Zu Hause können Sie ihn einfach an einer eigenen Wallbox¹, einer verstärkten Haushaltssteckdose oder einer normalen Haushaltssteckdose² laden.

Mit der **My Renault App** lässt sich das Aufladen auch aus der Entfernung starten oder für besonders günstige Zeiten programmieren. Damit haben Sie die Reichweite immer unter Kontrolle.

Für Ihr Zuhause bietet **Mobilize Power Solutions** Steckdosen und Ladestationen an, die individuell zu Ihrem Bedarf passen, und unterstützt Sie bei der Installation und Wartung.

¹ Angebot von Mobilize Power Solutions. Weitere Informationen zu diesen Leistungen erhalten Sie auf der Serviceseite von Mobilize.

² Nur zur gelegentlichen Nutzung.

unterwegs aufladen

Ein ausgedehnter Einkaufsbummel, ein längeres Meeting oder ein Kinobesuch? Lassen Sie sich von der **My Renault App** öffentliche Ladestationen in der Nähe Ihres Ziels anzeigen, und starten Sie per Smartphone das Aufladen aus der Entfernung.

Auf längeren Fahrten können Sie die Reichweite an einer Schnellladestation in nur 30 Minuten um bis zu 150 km vergrößern.

Mit Ihrem **Mobilize ChargePass**, den Sie über Ihr **My Renault Konto** erhalten, können Sie das größte LadeNetz in Europa nutzen und die Aufladung per Smartphone bezahlen.

Menü ↑

Nähere Informationen zu den hier dargestellten Ausstattungsmerkmalen finden Sie in der aktuellen Preisliste.



zu Hause

öffentlich

**normales Laden:
Heimsteckdose¹**

2,3 kW

normales
Mode-2-Kabel
(optional)

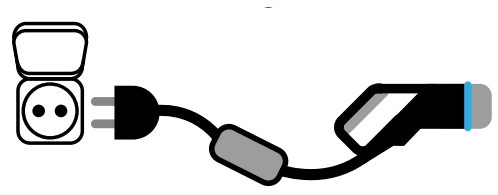

**normales Laden:
gesicherte
Steckdose²**

3,7 kW

normales
Mode-2-Kabel
(optional)

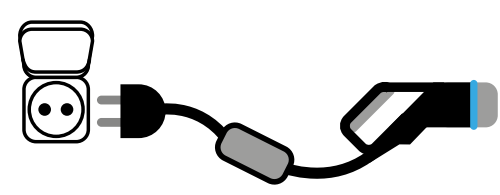

**beschleunigtes
Laden (Wallbox/
Ladestation)**

11 kW

Mode-3-Kabel
(serienmäßig)

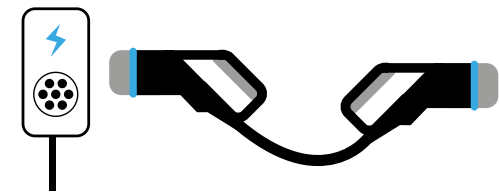

**beschleunigtes
Laden (Wallbox/
Ladestation)**

22 kW

Kabel der
Ladestation

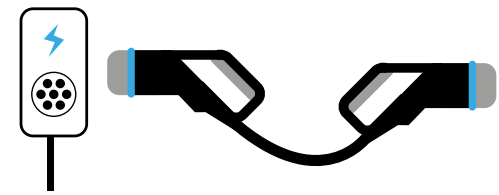

**öffentliche
Schnelllade-
station**

50 kW

Mode-3-Kabel
(serienmäßig)

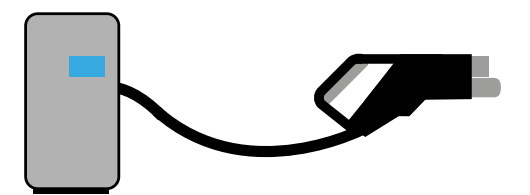

52-kWh-Batterie³

5 Std. für 50 km
22 Std. für 250 km
32 Std. für 395 km

52-kWh-Batterie³

2 Std. 45 für 50 km
13 Std. für 250 km
19 Std. für 395 km

52-kWh-Batterie³

1 Std. für 50 km
4 Std. für 250 km
6 Std. für 395 km

52-kWh-Batterie³

30 Min. für 50 km
1 Std. 50 für 250 km
3 Std. für 395 km

52-kWh-Batterie³

15 Min. für 50 km
55 Min. für 250 km
1 Std. 30 für 395 km

¹ Nur zur gelegentlichen Nutzung.

² Angebot von Mobilize Power Solutions. Weitere Informationen zu diesen Leistungen erhalten Sie auf der Serviceseite von Mobilize.

³ Die Angaben zur maximalen Ladeleistung und Ladedauer beziehen sich auf moderate Außentemperaturen (20°C).

**hier mehr über
Reichweite & Laden erfahren →**

Menü ↑

Nähere Informationen zu den hier dargestellten Ausstattungsmerkmalen finden Sie in der aktuellen Preisliste.

04. Recycling

nachhaltig in die Zukunft

Bei der Entwicklung des Renault ZOE E-Tech 100% elektrisch wurde besonders darauf geachtet, die Umweltauswirkungen über den gesamten Lebenszyklus möglichst gering zu halten. Von der Konstruktion mit 33% recycelten Materialien bis zur Rücknahme und Wiederaufarbeitung der Batterien steht die Nachhaltigkeit im Fokus.

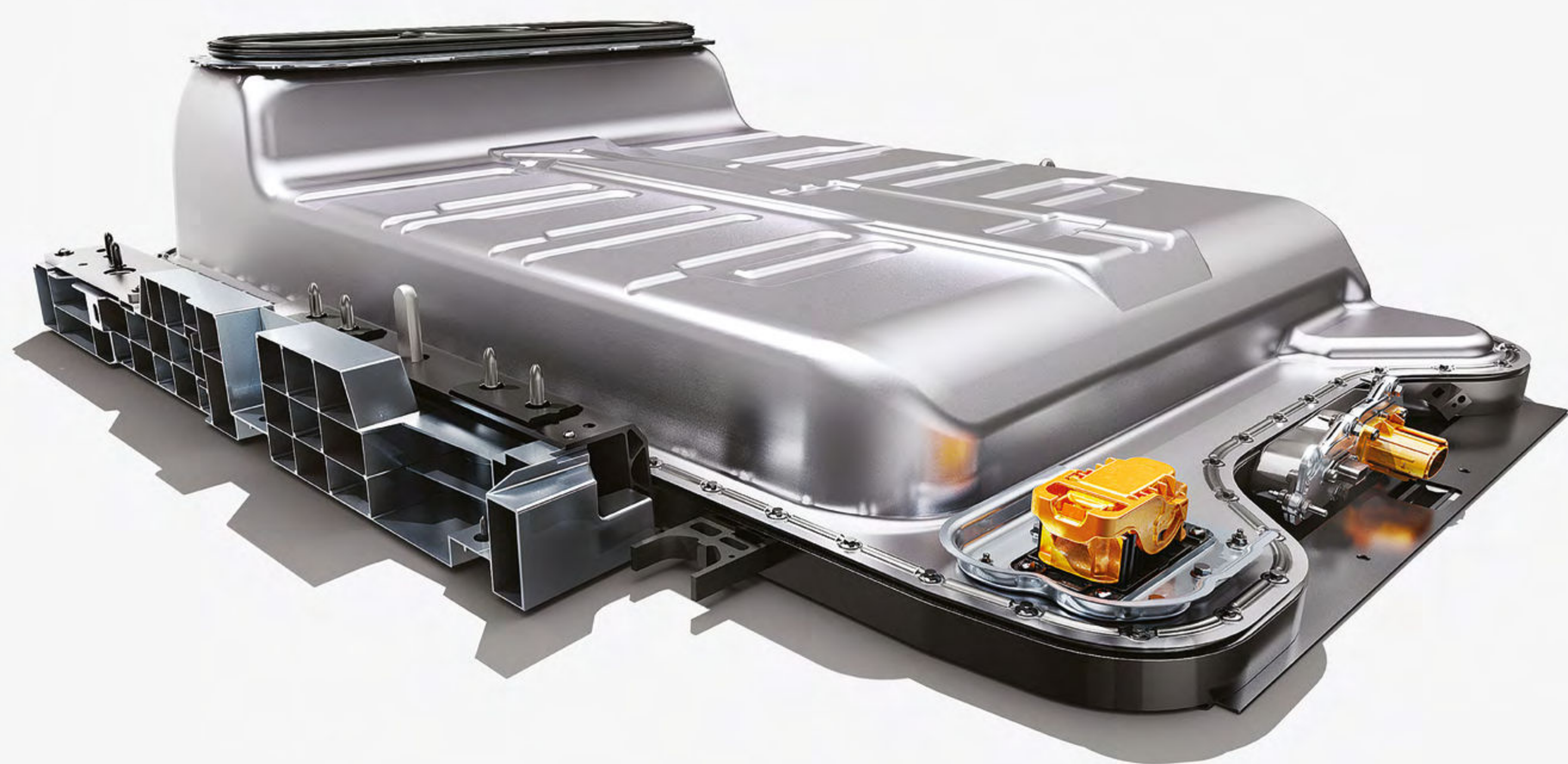

Mit der Entscheidung für einen Renault ZOE E-Tech 100% elektrisch zeigen Sie Verantwortung für die Zukunft – gemeinsam mit Renault.

nachhaltige Batterien

Im Renault ZOE E-Tech 100% elektrisch werden Batterien eingesetzt, die in Zusammenarbeit mit den Zulieferern den CO₂-Fußabdruck bei der Fertigung reduzieren. Denn in der Mitte ihres Lebenszyklus können sie als mobile Energiespeicher in Schiffen, Kühlsystemen oder Flughafenfahrzeugen weiter genutzt werden.

Seit 2018 bietet die Renault Gruppe mit dem Advanced Battery Storage-System (ABS) außerdem eine stationäre Energiespeicherlösung an.

Dabei dienen Batterien aus dem Renault ZOE, die nicht mehr den Anforderungen von Elektrofahrzeugen entsprechen, als Speicher für Strom aus Wind- und Sonnenenergie. So verlängert sich ihre Nutzungsdauer um 10 bis 15 Jahre, was Ressourcen spart und hilft, die Energieverwendung voranzubringen.

Am Ende des Batterie-Lebenszyklus steht das Recycling. Dabei soll mit einem möglichst geringen Einsatz von Energie ein Höchstmaß an wiederverwertbaren Rohstoffen zurückgewonnen werden, um daraus neue Batterien zu fertigen, die wieder in einem Renault ZOE E-Tech genutzt werden können.

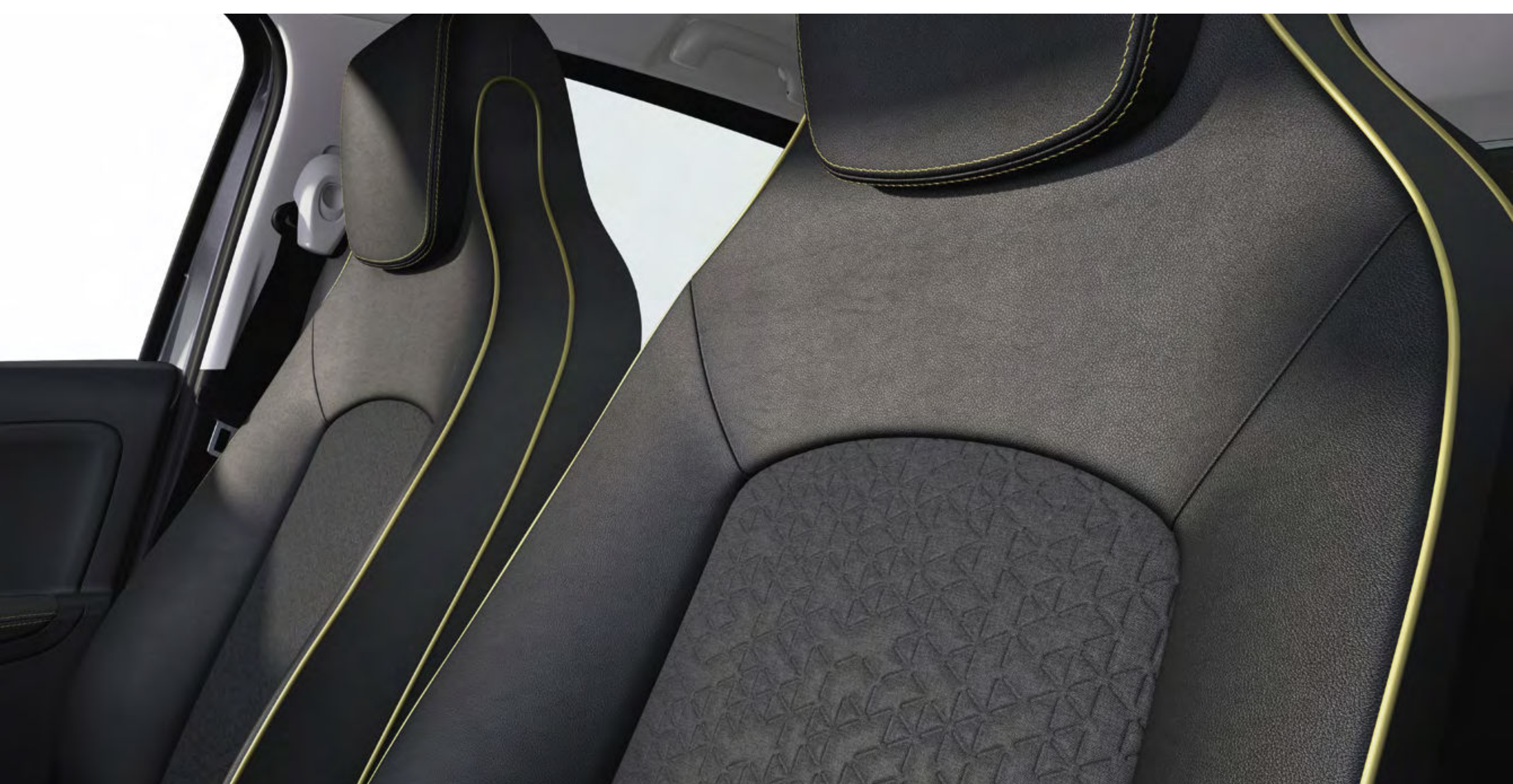

Recycling-Materialien

Im Renault ZOE E-Tech machen Sie es sich auf Sitzpolstern bequem, die vollständig aus recycelten Materialien hergestellt sind. Insgesamt werden im Innenraum bis zu 8 m² Recycling-Materialien verwendet: für die Sitzbezüge, die Türverkleidung und die Zierleiste auf dem Instrumententräger.

Die dafür notwendigen Textilfasern – mit einem Gesamtgewicht von 22,5 kg im gesamten Fahrzeug – werden zu 100 % aus alten Plastikflaschen gewonnen. Zu guter Letzt ist der Renault ZOE E-Tech zu über 90 % recyclingfähig. So trägt er nochmals zum ökologischen Fortschritt bei.

**konfigurieren Sie jetzt
Ihr Wunsch-Fahrzeug →**

Menü ↑

Nähere Informationen zu den hier dargestellten Ausstattungsmerkmalen finden Sie in der aktuellen Preisliste.

05. Fortschrittliche Fahrerassistenzsysteme



mit Sicherheit einfacher

Der Renault ZOE E-Tech unterstützt Sie unterwegs mit zahlreichen intelligenten Assistenzsystemen, die das Fahren sicherer und angenehmer machen.

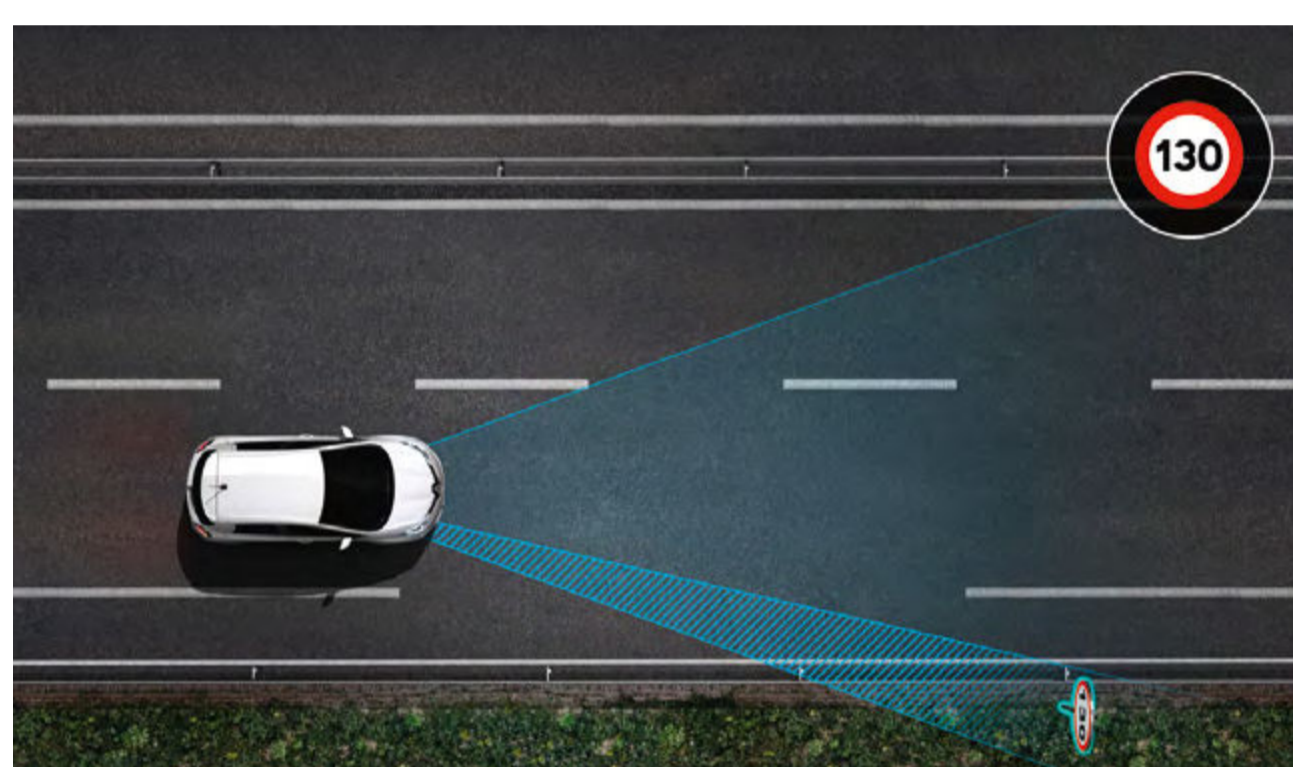

Geschwindigkeitswarner mit Verkehrszeichenerkennung
Die Frontkamera erkennt Verkehrszeichen und übermittelt die entsprechenden Informationen an das Navigationssystem. Die zulässige Höchstgeschwindigkeit wird an der Instrumententafel angezeigt. Eine Warnanzeige weist den Fahrer darauf hin, wenn die Geschwindigkeit des Fahrzeugs die zulässige Höchstgeschwindigkeit überschreitet.

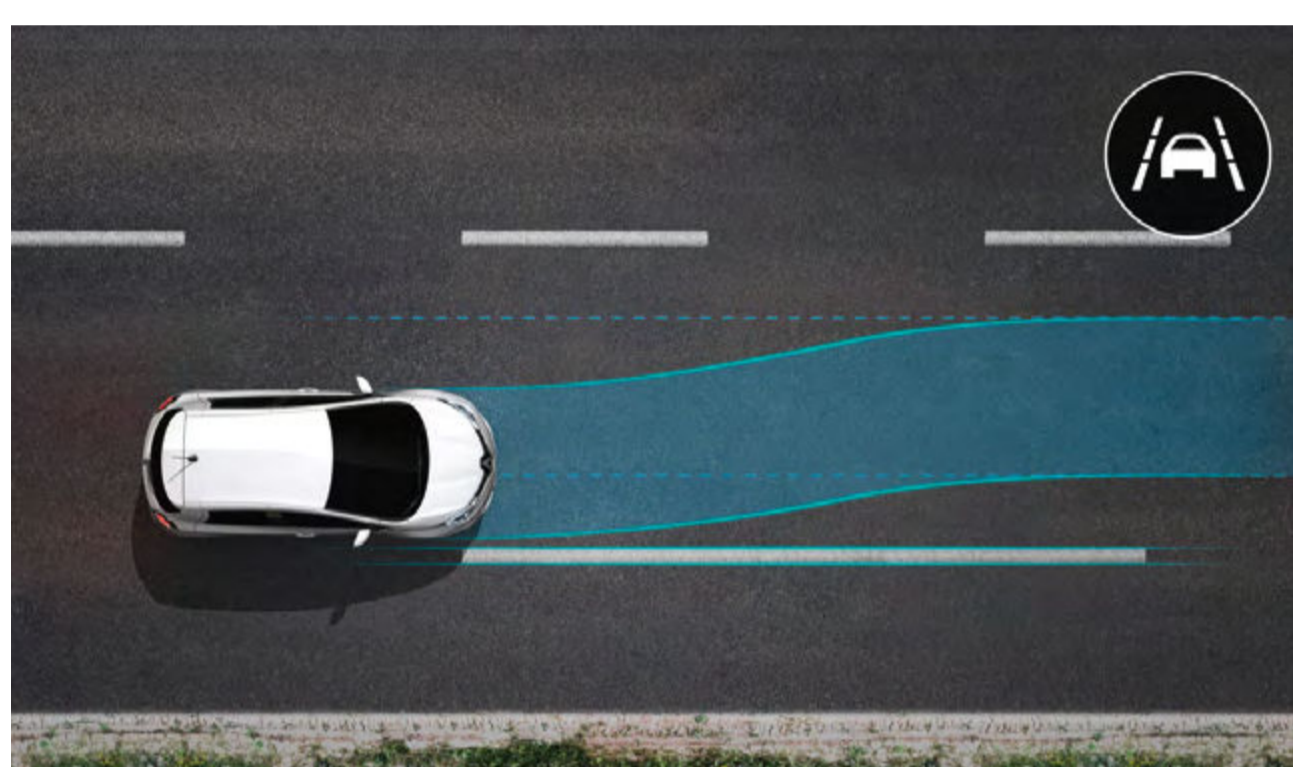

Spurhalteassistent
Das System registriert, wenn Sie eine durchgezogene oder unterbrochene Linie bei einer Geschwindigkeit von 70 km/h bis 140 km/h, ohne zu blinken, überfahren. Das System greift korrigierend in die Lenkung ein, um das Fahrzeug wieder in seine Spur zu lenken. Mit dem Aktivieren des Spurhalteassistenten wird der Spurhaltewarner automatisch mitaktiviert.

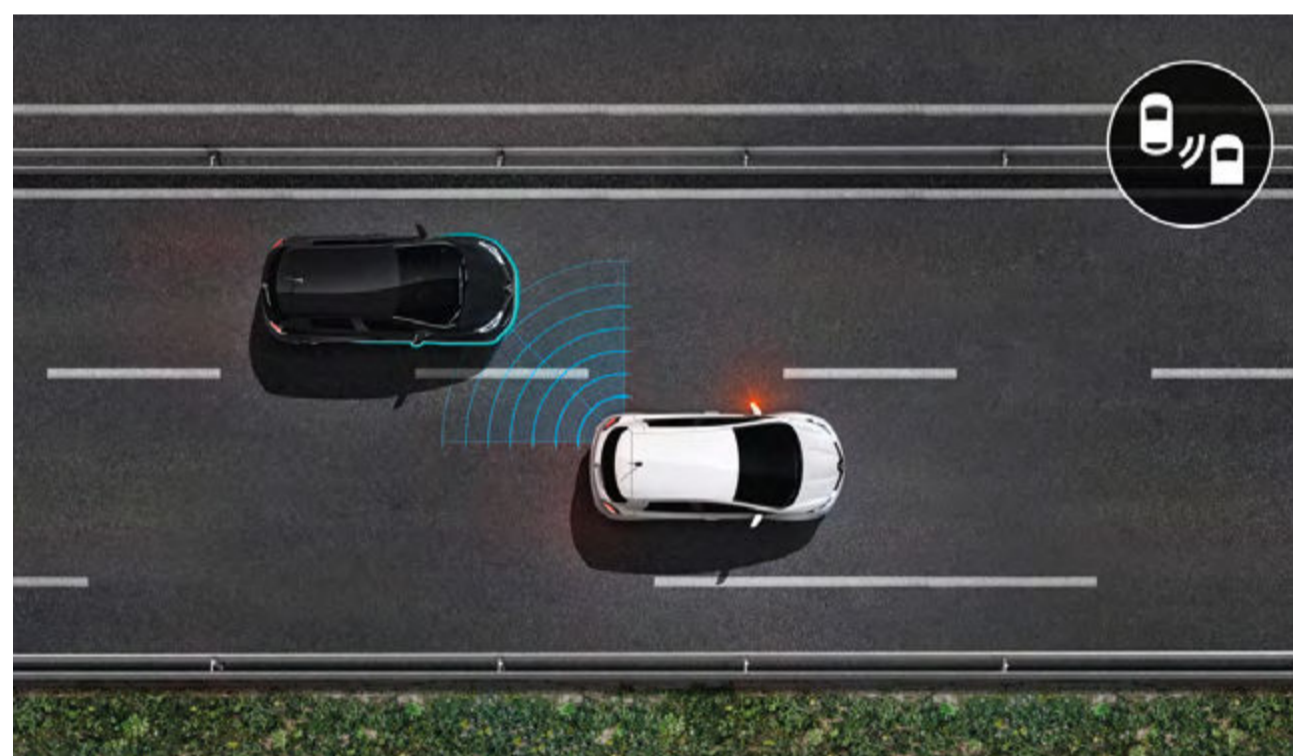

Toter-Winkel-Warner
Mit diesem System wird der Fahrer gewarnt, wenn sich ein Fahrzeug während der Fahrt im toten Winkel befindet. Sobald die (insgesamt vier) Sensoren einen sich bewegenden Gegenstand im Bereich des toten Winkels erkennen, wird der Fahrer über eine LED-Leuchte im entsprechenden Außenspiegel gewarnt.

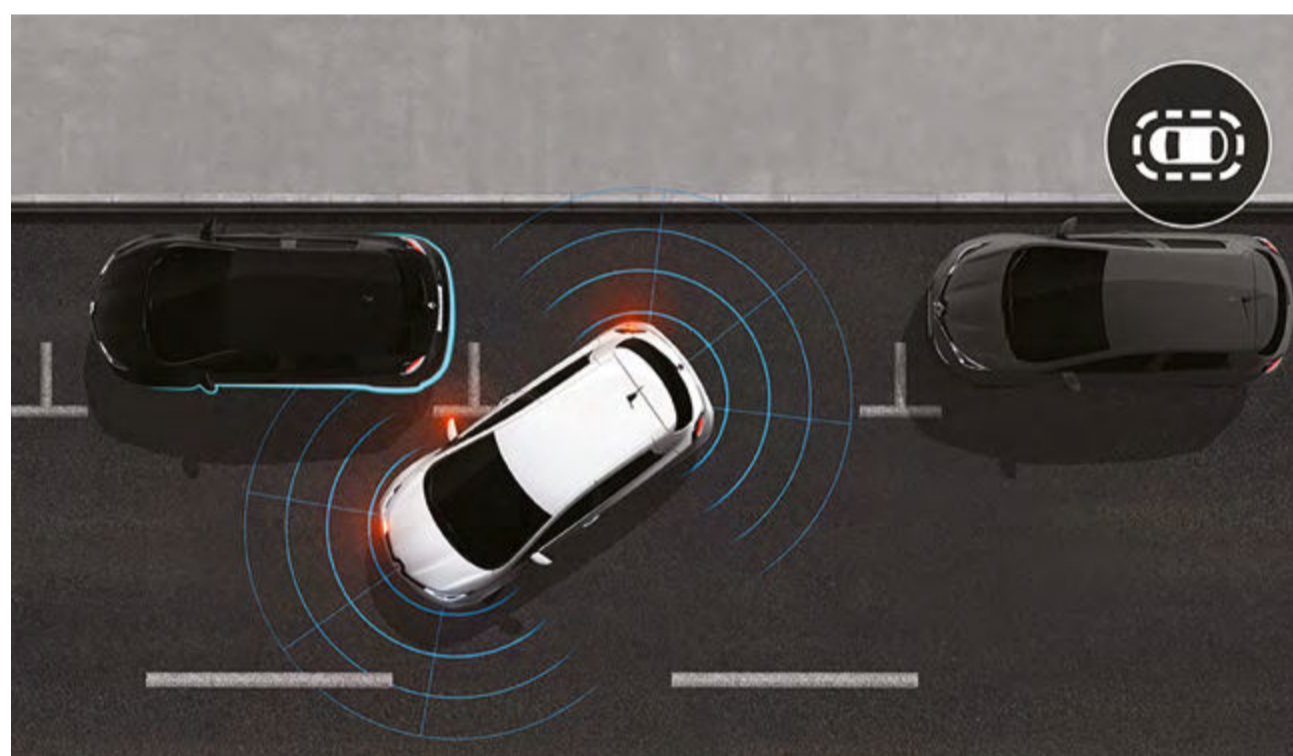

Einparkhilfe vorne und hinten
Sie verfügt über Sensoren, die Hindernisse vor und hinter Ihrem Fahrzeug erkennen, und warnt Sie davor beim Einparken mit akustischen und optischen Hinweisen.

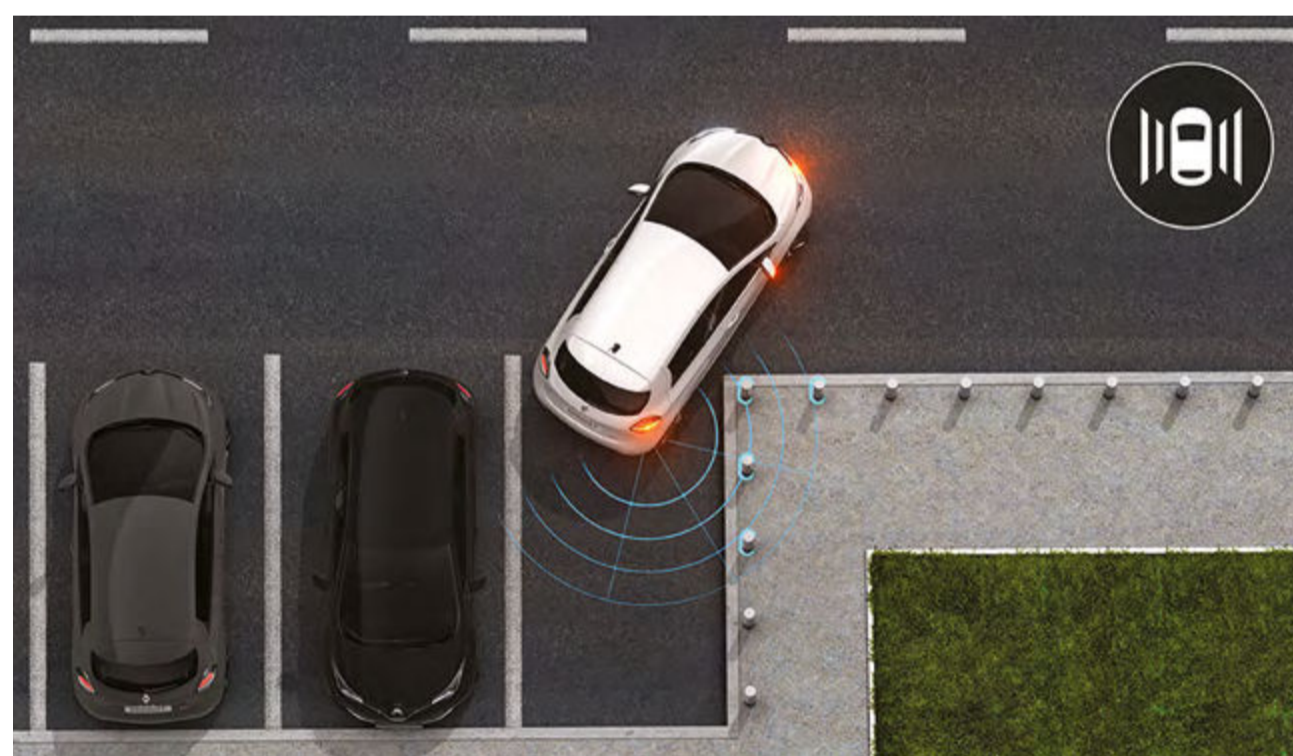

Einparkhilfe seitlich
Hindernisse neben Ihrem Fahrzeug werden beim Einparken erkannt. Die Einparkhilfe warnt Sie mit akustischen und optischen Hinweisen.

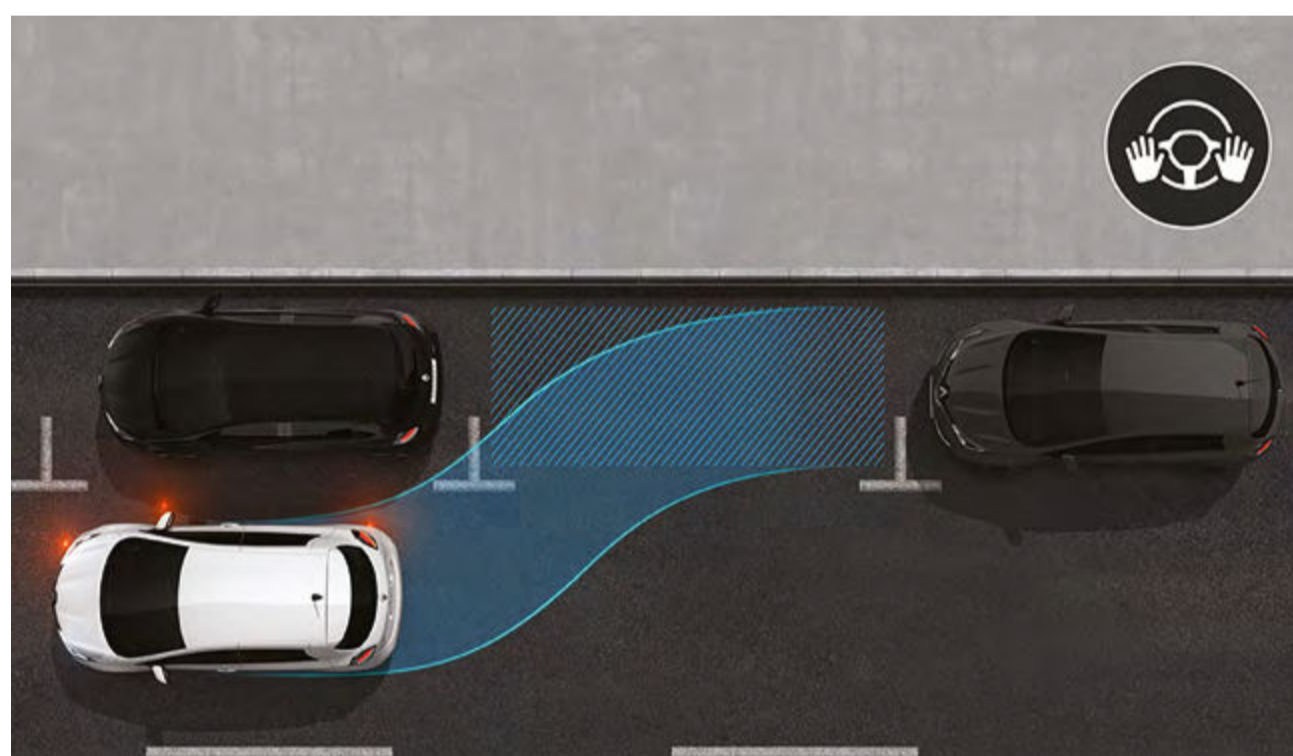

Easy-Park-Assistent
Der Easy-Park-Assistent erleichtert das Einparken. Das System ermittelt zunächst, ob der freie Stellplatz groß genug ist. Ist dies der Fall, legt das System den Lenkeinschlag fest und übernimmt die Steuerung der Lenkung. Der Fahrer muss nur noch Gaspedal, Bremse und Getriebe steuern.

Fahrerassistenzsysteme

- Tempopilot mit Geschwindigkeitsbegrenzer
- Berganfahrhilfe

Einparkhilfen

- Einparkhilfe vorne und hinten
- Einparkhilfe seitlich
- Easy-Park-Assistent

Sicherheitsassistenten

- Geschwindigkeitswarner
- Spurhalteassistent
- Toter-Winkel-Warner
- Regeneratives Bremsen
- Spurhaltewarner
- Elektronisches Stabilitätsprogramm (ESP)
- Notbremsassistent

mehr zu Fahrerassistenzsystemen finden Sie hier →

Menü ↑

Nähere Informationen zu den hier dargestellten Ausstattungsmerkmalen finden Sie in der aktuellen Preisliste.

06. Personalisierungen

Lackierungen



Arktis-Weiß



Dolomit-Grau¹



Blackpearl-Schwarz¹



Nacht-Blau¹



DeZir-Rot¹



Blueberry-Violett²

¹ Sondermetallic-Lackierung.

² Metallic-Lackierung.

Abbildungen nicht vertraglich bindend.

**konfigurieren Sie jetzt
Ihr Wunsch-Fahrzeug →**

Menü ↑

Nähere Informationen zu den hier dargestellten Ausstattungsmerkmalen finden Sie in der aktuellen Preisliste.

06. Personalisierungen

Ausstattungen



Evolution

- 16-Zoll-Leichtmetallräder „Ediris“
- Keycard Handsfree
- Online-Multimediasystem Easy Link mit 7-Zoll-Touchscreen, Smartphone-Integration und Navigation
- Programmierbare Vorheizung/Vorkühlung des Innenraums



Iconic (zusätzlich zu bzw. abweichend von Paket Evolution)

- 17-Zoll-Leichtmetallräder „Elington“, schwarz mit goldenen Akzenten
- Easy-Park-Assistent mit Rückfahrkamera
- Fernlichtassistent
- Online-Multimediasystem Easy Link mit 9,3-Zoll-Touchscreen, Smartphone-Integration und Navigation

Android Auto™ ist eine Marke von Google Inc.
Apple CarPlay™ ist eine Marke von Apple Inc.
Google ist eine Marke von Google LLC.

**konfigurieren Sie jetzt
Ihr Wunsch-Fahrzeug →**

Menü ↑

Nähere Informationen zu den hier dargestellten Ausstattungsmerkmalen finden Sie in der aktuellen Preisliste.

06. Personalisierungen

Polster



Stoffpolsterung aus 100 % recycelten Materialien in Grau (Paket Evolution)

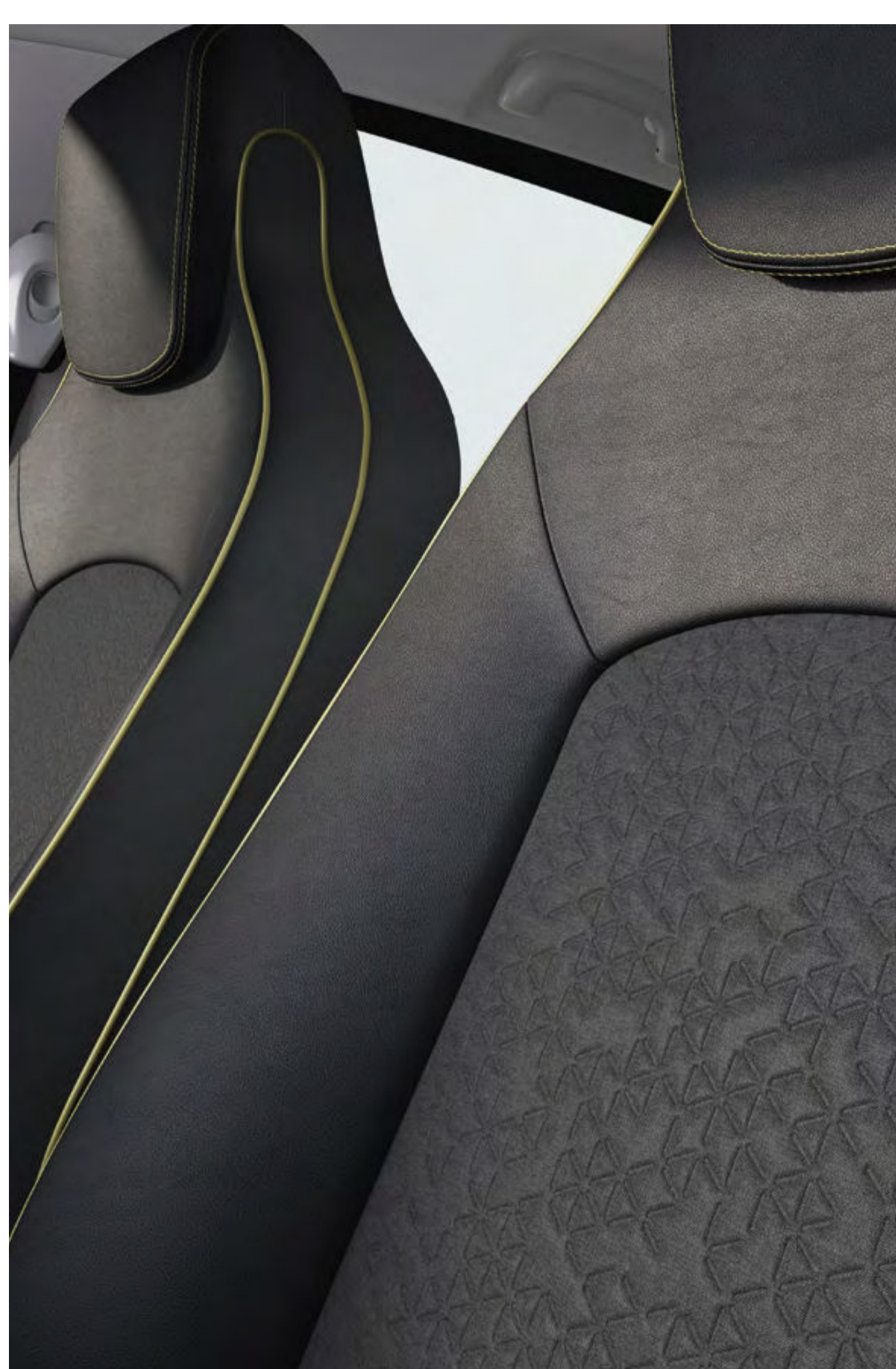

Stoffpolsterung aus 100 % recycelten Materialien in Anthrazit mit Seitenwangen in Lederoptik und goldenen Ziernähten (Paket Iconic)

Räder & Felgen



16-Zoll-Leichtmetallräder „Ediris“



16-Zoll-Leichtmetallräder „Seidon“, glanzgedreht



17-Zoll-Leichtmetallräder „Elington“, schwarz mit goldenen Akzenten

**konfigurieren Sie hier
Ihr Wunsch-Fahrzeug →**

Menü ↑

Nähere Informationen zu den hier dargestellten Ausstattungsmerkmalen finden Sie in der aktuellen Preisliste.

Zubehör



doppelter Kofferraumboden zum Verstauen des Ladekabels

Der nahtlos in den Kofferraum integrierte doppelte Boden bietet mehrere Fächer zum Aufbewahren von zwei Ladekabeln. Ein Fach dient speziell dem Schutz des Bose Subwoofers. Ihre Ladekabel sind hier sicher und gut zugänglich untergebracht. Das herausnehmbare Staufach ist mit einem Griff versehen, um den Zugang zu erleichtern. Wenn Sie nur mit einem Ladekabel unterwegs sind oder kein Subwoofer vorhanden ist, finden hier auch andere kleinere Gegenstände wie ein Sicherheitsset Platz. Der erhöhte Boden des Kofferraums erleichtert außerdem das Be- und Entladen.



Mittelarmlehne

Für mehr Fahrkomfort und zusätzlichen Stauraum. Unter der hochklappbaren Lehne sind Kleingeld oder Einkaufswagenchips gut aufgehoben. In drei Ausführungen erhältlich: schwarzer Stoffbezug, Recytex-Stoffbezug oder schwarzer Kunstlederbezug.



Ladekabel-Tasche aus Recycling-Gewebe

In dieser robusten und leicht zu reinigenden Tasche können Sie nicht nur Ihr Ladekabel, sondern auch Einkäufe oder all das verstauen, was sonst einzeln im Kofferraum aufbewahrt wird. Sie wird in Frankreich von Menschen mit Behinderungen im Rahmen ihrer beruflichen Integration hergestellt.



Textil-Fußmatten Premium

Die speziell für den ZOE E-Tech entworfenen und maßgefertigten Fußmatten schützen alle Böden im Innenraum auf stilvolle Art.



Einstiegsleisten mit ZOE Schriftzug

Mit dem ZOE Schriftzug versehen, bieten die Einstiegsleisten einen stilvollen Schutz für die vorderen Türschweller.

**mehr Original Renault Zubehör
finden Sie hier →**

Menü ↑

Abmessungen & Kofferraumvolumen

(Angaben in mm)

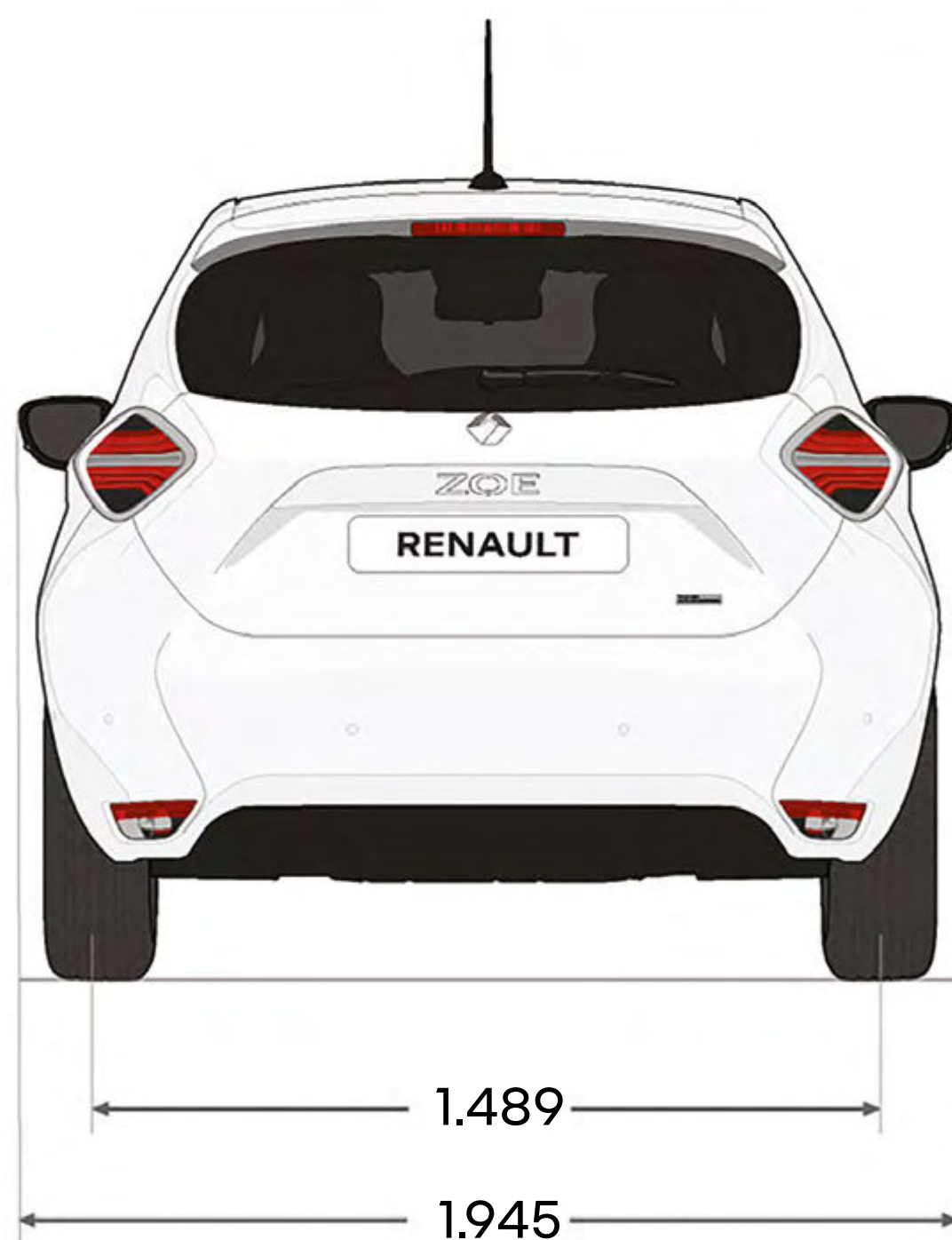
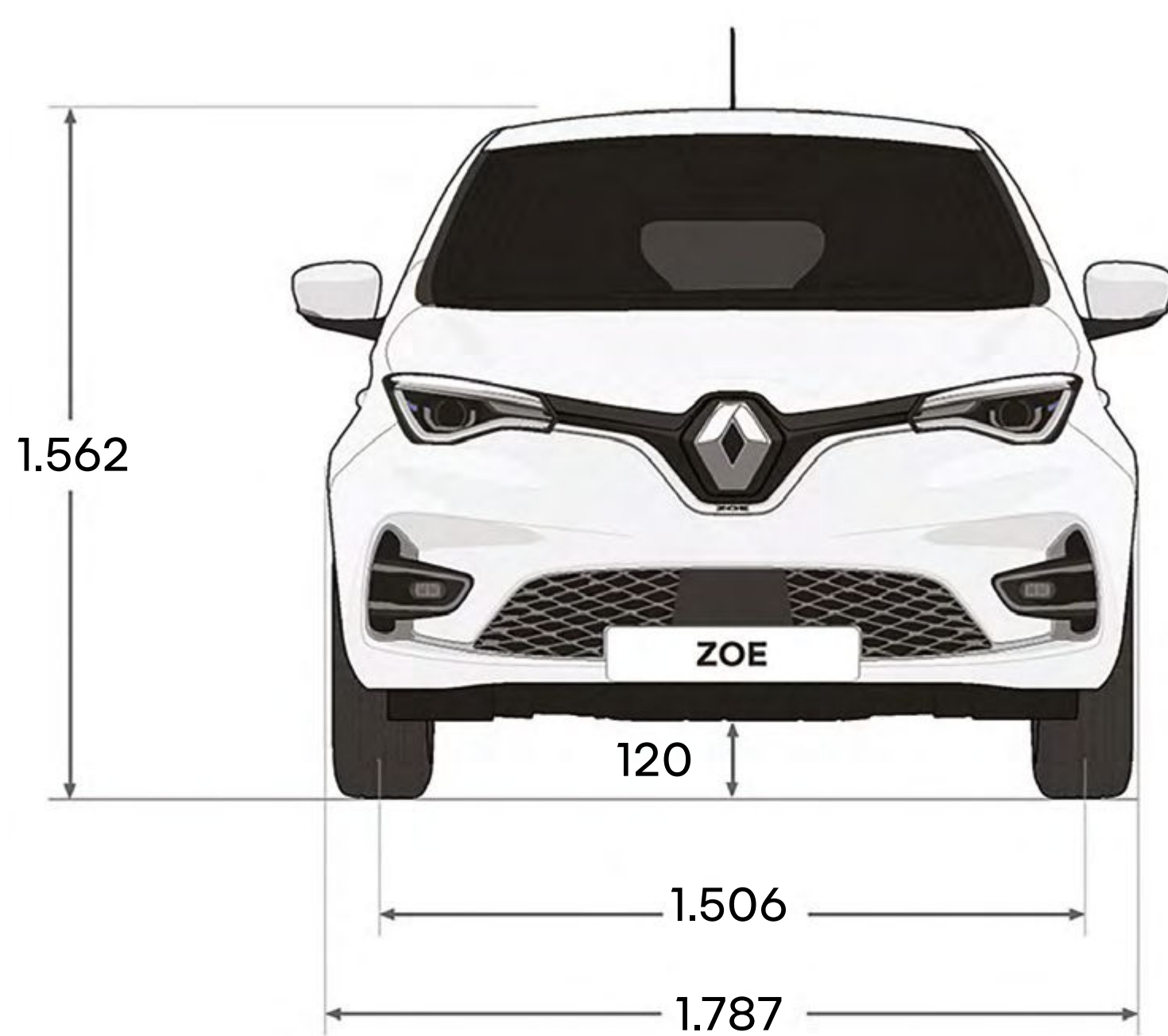
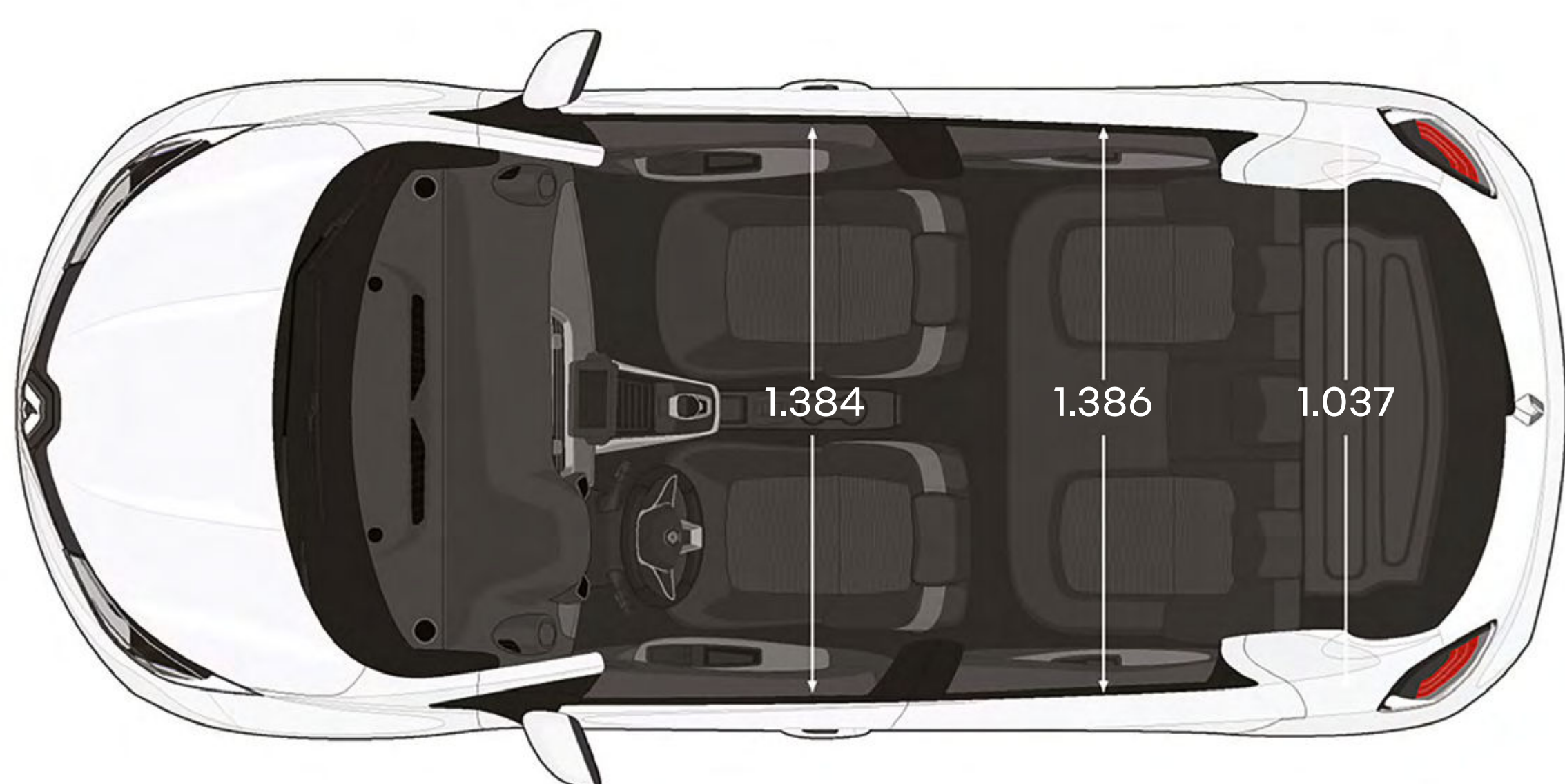
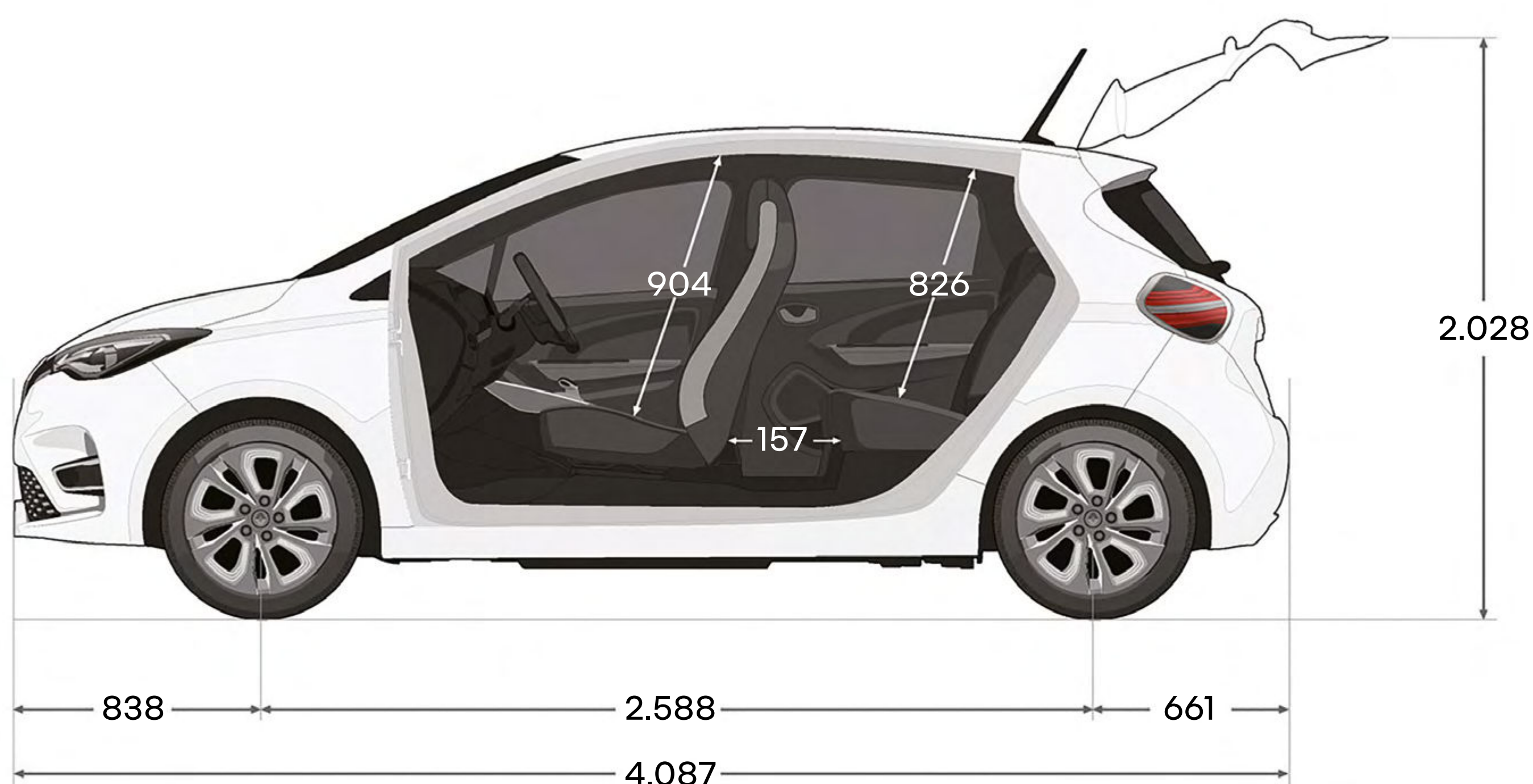

Kofferraumvolumen (in Litern, nach VDA-Norm)

Kofferraumvolumen	338
Kofferraumvolumen bei umgeklappter Rücksitzbank bis zum Dach	1.225

Menü ↑

Nähere Informationen zu den hier dargestellten Ausstattungsmerkmalen finden Sie in der aktuellen Preisliste.

mehr erfahren

Der Renault ZOE E-Tech hat Ihr Interesse geweckt? Dann sollten Sie ihn bei einer unverbindlichen Probefahrt persönlich kennenlernen. Wir sind sicher: Er wird Sie begeistern!

hier Probefahrt-Termin vereinbaren →

Oder sind Sie schon überzeugt? Dann fordern Sie gleich ein individuelles Angebot an.

hier unverbindliches Angebot anfordern →

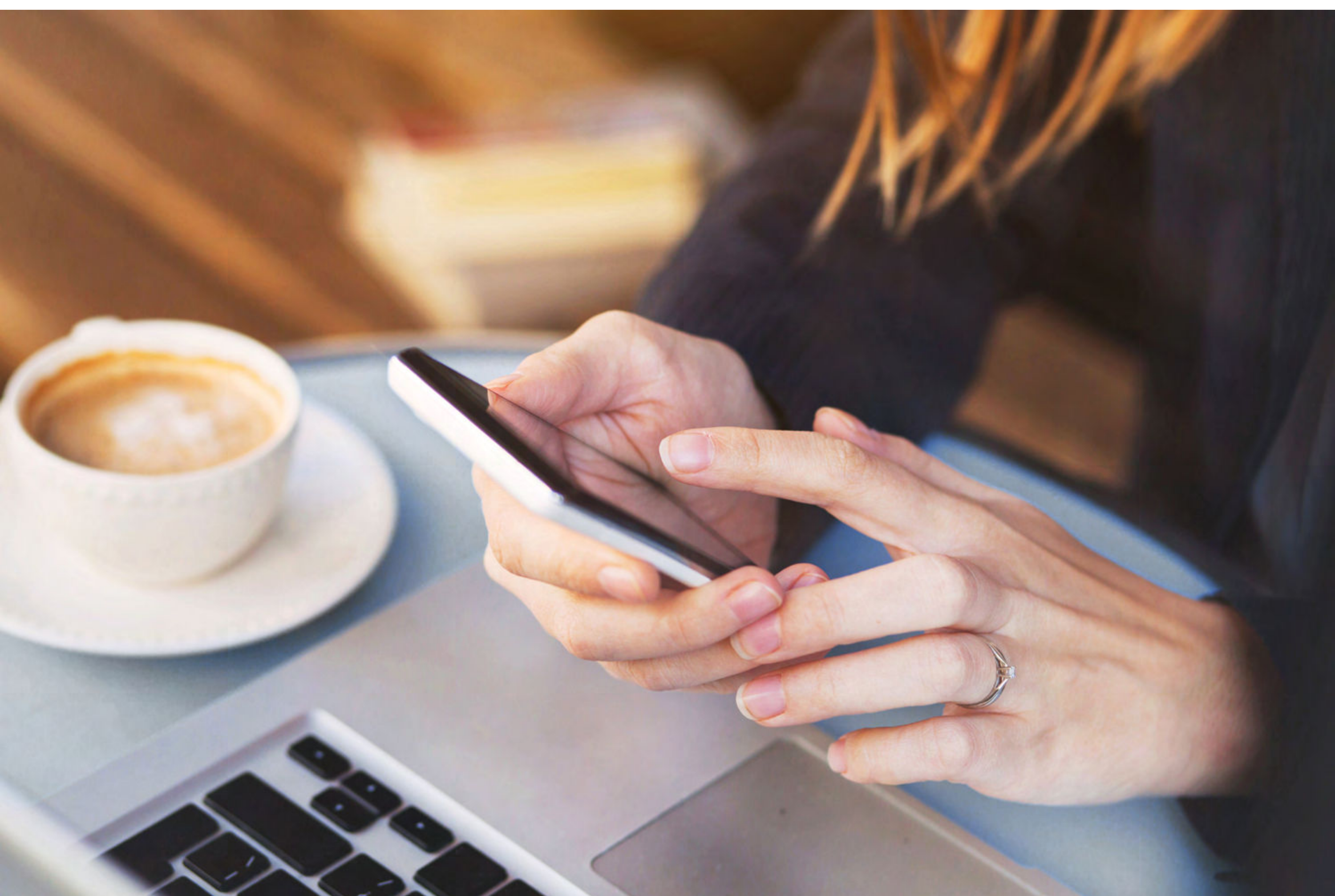

Lexikon Elektromobilität

Bremsenergie-Rekuperation

System zur Energierückgewinnung beim Bremsen, um die Reichweite von Elektrofahrzeugen zu steigern. Sobald der Fahrer den Fuß vom Fahrpedal nimmt oder bremst, wird ein Teil der kinetischen Energie wieder in elektrische Energie umgewandelt, mit der die Batterie geladen wird.

E-Tech

Von Renault entwickelte Technologie für vollelektrische Fahrzeuge, Hybridfahrzeuge und aufladbare Hybridfahrzeuge.

Flexi-Charger

Ladekabel, mit dem sich ein Fahrzeug an einer normalen Haushaltssteckdose aufladen lässt. Der Flexi-Charger ist für das gelegentliche Aufladen am Hausanschluss gedacht und sollte idealerweise an einer speziell geerdeten Steckdose oder an einer GreenUp-Steckdose genutzt werden.

Gleichstrom-Ladung

Schnellaufladung mit Gleichstrom (mindestens 50 kW). Hierfür ist eine besondere Schnellladestation erforderlich, die es nur an öffentlichen Ladestellen gibt.

kW

Abkürzung für die Einheit Kilowatt. Gibt die Leistung des Fahrzeugmotors an, unabhängig davon, ob es sich um ein Elektrofahrzeug oder einen Verbrenner handelt. Auch die Ladeleistung mit Gleichstrom (DC) oder Wechselstrom (AC) wird in Kilowatt angegeben.

kWh

Abkürzung für Kilowattstunden. Eine Einheit für Energie, die einer Leistung von 1 kW pro Stunde entspricht.

Mode-2-Ladekabel

Für das Aufladen zu Hause. Dieses Kabel wird benötigt, um das Elektrofahrzeug an normalen Haushaltssteckdosen aufzuladen.

Mode-3-Ladekabel

Dieses Kabel wird benötigt, um das Elektrofahrzeug an der Wallbox oder an einer öffentlichen Ladestation aufzuladen.

My Renault

App von Renault, die Sie über den Google Play Store oder den App Store auf Ihr Smartphone herunterladen können. Über diese App sind Sie immer mit Ihrem Fahrzeug vernetzt und können sich seinen Standort und Ladestationen in der Nähe anzeigen lassen, mit dem Mobilize ChargePass laden, den Ladevorgang programmieren und durch Anzeige der verbleibenden Reichweite und die Voreinstellung der Innenraumtemperatur Ihre Fahrt vorbereiten.

nutzbare Kapazität

In der Batterie enthaltene Energiemenge, die vom Fahrzeug genutzt werden kann. Der Wert wird in Kilowattstunden (kWh) angegeben.

verstärkte Steckdose

Lösung für das Aufladen zu Hause, die leistungsstärker ist als eine normale Haushaltssteckdose. Sie ermöglicht ein schnelleres Laden mit 3,2 kW statt nur mit 2,3 kW bei einer normalen Steckdose. Außerdem ist sie sicherer, da sie mit einem Fehlerstrom-Schutzschalter ausgestattet ist.

Wallbox

Private Ladestation, z.B. Mobilize Home. Ermöglicht einen Ladestrom, der deutlich höher ist als bei einer normalen Haushaltssteckdose, um das Fahrzeug noch schneller und effektiver aufzuladen. Da die Wallbox mit Systemen zur Kontrolle des Ladevorgangs und zum Schutz vor Überspannung ausgestattet ist, ermöglicht sie ein besonders sicheres Aufladen zu Hause.

Wechselstrom-Ladung

Aufladung mit Wechselstrom von schwacher oder mittlerer Stärke (maximal 22 kW). Dieser Lademodus wird überwiegend für häusliche Ladestationen und an den meisten öffentlichen Ladestationen verwendet.

10. H1 human first program



Renault hat zusammen mit Forschern, der Feuerwehr und anderen Experten ein umfassendes Sicherheitskonzept entwickelt – das „human first program“.

Um die Sicherheit im Straßenverkehr für alle Verkehrsteilnehmer – Fußgänger, Radfahrer und Autofahrer – zu verbessern, hat das „human first program“ mehrere Ziele:

1. Sicherheitsausrüstungen und fortschrittliche Fahrerassistenzsysteme entwickeln, um Unfälle zu verhindern

Seit 1970 wurden über 2.000 Sicherheitspatente angemeldet, bis zu 32 innovative Fahrerassistenzsysteme und mehr als 60 Sicherheitsausrüstungen entwickelt und Fahrzeuge mit bis zu 7 Airbags, ISOFIX-Kindersitzbefestigung und Renault Fixe4sure ausgestattet.

2. gemeinsam mit der Feuerwehr Innovationen entwickeln, um bei Unfällen besser helfen zu können

Im Programm QRescue wurden schon über 5.000 Feuerwehrleute in 17 Ländern weltweit ausgebildet, jährlich werden etwa 600 Fahrzeuge für die Ausbildung gespendet.

3. große Summen in Forschung und Entwicklung investieren, um die Unfallzahlen und ihre Schwere zu verringern

Fortschrittliche Assistenzsysteme wie „Safety Score“ oder „Safety Coach“ unterstützen den Fahrer, indem sie sein Fahrverhalten analysieren, Auffälligkeiten erkennen und Hinweise für sichereres Fahren geben.

[hier erfahren Sie mehr über das „human first program“](#)

Menü ↑

Mobilize: Services, die Elektromobilität noch einfacher machen

Damit Ihr Start in die elektrische Mobilität von Anfang an reibungslos verläuft, steht Ihnen eine Reihe nützlicher Services zur Seite – vom Fahrzeugkauf über die eigene Ladeinfrastruktur bis zum einfachen Zahlen beim Aufladen unterwegs in ganz Europa.



Mobilize Home

Installation einer Ladestation bei Ihnen zu Hause.

Mobilize ChargePass

Zugang zu und Bezahlung an allen Ladestationen in Europa.

[hier mehr über Mobilize erfahren](#)

Menü ↑

Renault Care Services

Wir möchten, dass Sie mit Ihrem Renault immer rundum zufrieden sind. Deshalb haben wir Services entwickelt, die perfekt zu Ihrem Fahrzeug und zu Ihren persönlichen Wünschen passen.

Online Kostenvoranschläge einholen und Termine vereinbaren, Pannenhilfe anfordern, Wartungsverträge, maßgeschneiderte Versicherungen und das individuelle Programm My Renault – alles, um Ihnen das Leben leichter zu machen.

[hier mehr zu My Renault erfahren](#)

[hier mehr über Renault Care Service erfahren](#)

Menü ↑



Wir haben alles darangesetzt, dass der Inhalt dieser Broschüre am Tag der Veröffentlichung korrekt und auf dem neusten Stand ist. Renault behält sich im Rahmen seiner Politik zur ständigen Verbesserung der Produkte das Recht vor, die Spezifikationen und die beschriebenen und abgebildeten Fahrzeuge jederzeit zu ändern. Diese Änderungen werden den Renault Partnern schnellstmöglich mitgeteilt. Bitte erfragen Sie die neusten Informationen bei Ihrem Renault Partner. Aufgrund der technischen Unterschiede von genutzten Geräten können die in dieser Broschüre abgebildeten Farben geringfügig von den tatsächlichen Farbtönen des Lacks oder der Innenausstattungsmaterialien abweichen. Alle Rechte sind vorbehalten. Die Vervielfältigung, auch auszugsweise, ohne vorherige schriftliche Zustimmung von Renault ist verboten. Eine Werbung der Renault Deutschland AG, Peter-Huppertz-Straße 5, 51063 Köln.

Publicis – crédits photo: he & me, Cream, © Renault Marketing 3D-Commerce – September 2023

